

COUPE DE PROVENCE 2024-2025

2ème séance 29 janvier 2025

Dates/ 27 novembre – 29 janvier - 26 février - 19 mars - 30 avril - 28 mai - 24 Juin – **Finale Mardi 24 juin 2025**

- 24 à 27 donnes en simultané TPP
(avec marque en IMP uniquement pour la finale de Comité le 24/06).
- Pas de centres réservés aux joueurs 3^{ème}/4^{ème} séries
- Bonus PE aux joueurs participant aux 6 premières séances (2^{ème} série mineure/3^{ème}/4^{ème} séries)
- Equilibrage des lignes **OBLIGATOIRE**
- PP attribués lors de la Finale 1^{ère}/2^{ème} Séries Majeures
- **Bonus PE lors de la finale 2^{ème} Série Mineure/ 3^{ème} et 4^{ème} séries.**
- Mode de qualification par paire sur les 4 meilleures séances pour les finales se déroulant au moins de juin 2025.
- Au maximum 120 joueurs (2X60) paires seront qualifiées :
 - o Au moins 2 paires de chaque club organisateur
 - o **1 joueur qualifié parmi les 120 premiers du classement des 4 meilleures séances ne sera retenu que s'il a joué au moins 3 fois avec le même partenaire**



Donnes commentées par Arnaud Ancessy

Donnes commentées par Arnaud Ancessy

Donne 1

Nord donneur
Personne vulnérable

| | | |
|-----------|-------------|-----------|
| ♠ 2 | ♠ A R | ♠ 9 8 6 4 |
| ♥ 9 5 4 3 | ♥ A V 8 | ♥ 10 6 2 |
| ♦ R D 8 2 | ♦ V 10 4 | ♦ A 9 7 3 |
| ♣ A V 7 5 | ♣ R 8 6 3 2 | ♣ 10 4 |

| | | |
|---|---|---|
| O | N | E |
| S | | |

| |
|----------------|
| ♠ D V 10 7 5 3 |
| ♥ R D 7 |
| ♦ 6 5 |
| ♣ D 9 |

| | | | |
|--------------|-------------|------------|------------|
| <i>Ouest</i> | <i>Nord</i> | <i>Est</i> | <i>Sud</i> |
| | 1 SA | Pass | 2 ♥ |
| Pass | 2 ♠ | Pass | 4 ♠ |
| Pass | Pass | Pass | |

Sur 1 SA S fait un texas ♠.

Il manque un peu de jeu à O pour parler. Avec l'A♥ en plus par exemple il aurait pu dire 2 ♠.

Pour rappel:

Quand vous intervenez en "rectifiant le Texas" cela correspond à un contre d'appel sur la couleur du Texas. Une main du genre ♠ 2♥ AD63♦ RD106♣ A1085. N'oubliez pas que N a ouvert de 1 SA et soyez prudent.

S a dix points et 6 ♠, il nomme la manche. Son partenaire ayant ouvert de 1 SA il a promis 15 à 17 points et une main régulière. Il aura donc au moins deux cartes à ♠. Avec ses six cartes il est certain d'en avoir au moins huit dans sa ligne. Le fit est donc garanti. Il a dix points, son camp a donc entre 25 et 27 points.

Pour rappel:

Pour jouer la manche à SA il faut 25 points. A la couleur il en faut 27 en majeure et 30 en mineure en comptant la distribution. Cela sera souvent 25 points d'honneurs.

A E d'entamer. Il sait que le camp NS a au moins 25 points et maximum 31-32, avec plus ils auraient essayer de jouer le chelem. Son partenaire a donc entre 4 et 11 points. Rien d'emballant à l'entame. Entamer son A est unilatéral et entamer sous un 10 ou d'un 10 est très risqué. L'entame la plus neutre semble être l'entame atout. Allons y donc pour le 4 ♠. Inutile d'entamer d'un gros.

A moins d'un flanc très sympathique qui ne rejouerait jamais ♦, N perdra 3 levées.

4 ♠ =

Donne 2

Est donneur
N-S vulnérable

| | | |
|-------------|--------------|--------------|
| | ♠ R 10 7 6 | |
| | ♥ A R 7 | |
| | ♦ 9 5 | |
| | ♣ A 8 7 5 | |
| ♠ 9 5 4 | | ♠ V 8 3 2 |
| ♥ V 9 2 | | ♥ D 6 5 |
| ♦ A R D 4 2 | | ♦ 7 |
| ♣ D 9 | | ♣ R V 10 4 2 |
| | | |
| | ♠ A D | |
| | ♥ 10 8 4 3 | |
| | ♦ V 10 8 6 3 | |
| | ♣ 6 3 | |

| <i>Ouest</i> | <i>Nord</i> | <i>Est</i> | <i>Sud</i> |
|--------------|-------------|------------|------------|
| | | Pass | Pass |
| 1 ♦ | X | Pass | 1 ♥ |
| Pass | Pass | 1 ♠ | 1 SA |
| Pass | Pass | 2 ♣ | Pass |
| Pass | Pass | | |

Sur le contre E n'a pas assez de jeu pour parler. Quand les enchères lui reviennent à 1 ♥, il peut annoncer ses 4 ♠. Son partenaire n'est plus obligé de reparler. S'il avait dit 1 ♠ tout de suite cela aurait été forcé. S qui a promis de zéro à 7 points en disant 1 ♥ est maximum de son enchère, il peut dire 1 SA.

Pour rappel:

Sur le contre en intervention du partenaire, une réponse au palier le plus bas promet de zéro à 7 points (sauf 1 SA qui est 8-10).

Une réponse avec un saut comme 1 ♣ X p 2 ♥ promet 4 cartes et de 8 à 10 points

Une réponse avec un double saut comme 1 ♣ X p 3 ♥ promet 5 cartes et de 8 à 10 points

Une réponse avec un triple saut comme 1 ♣ X p 4 ♥ promet 6+ cartes et de 8 à 10 points

A partir de 11 points on commence par un cüe-bid.

E vert contre rouge se bat et dit 2 ♣. Son partenaire a probablement deux cartes au moins et s'il était vraiment allergique aux ♣ avec six ♦, il pourrait dire 2 ♦.

N est dans une position délicate, il sait que son partenaire a 6-7 points ce qui rend son camp souvent majoritaire. Il a une opposition à ♣ mais rien ne lui garantit que 2 ♣ chutent. En plus EO pourrait dégager à 2 ♦ (il ne sait pas que son partenaire en a 5). D'un autre côté il pensait gagner 1 SA.

S'il décide de passer il marquera 50 dans sa colonne. 1 SA gagnant ce ne sera pas bon.

S'il trouve le courage de contrer il marquera 100 contre 90 pour une bonne note.

Donne 3

Sud donneur
E-O vulnérable

| | | | |
|---------------|-------------|------------|-------------|
| | ♠ D 7 6 | | |
| | ♥ A R 10 2 | | |
| | ♦ A 8 6 4 | | |
| | ♣ V 9 | | |
| ♠ 4 | | | ♠ A V 5 3 2 |
| ♥ D 8 7 6 4 3 | | | ♥ 9 5 |
| ♦ R 3 | | | ♦ V 7 2 |
| ♣ A D 8 5 | | | ♣ 10 7 6 |
| | | | |
| | ♠ R 10 9 8 | | |
| | ♥ V | | |
| | ♦ D 10 9 5 | | |
| | ♣ R 4 3 2 | | |
| | | | |
| <i>Ouest</i> | <i>Nord</i> | <i>Est</i> | <i>Sud</i> |
| | | | Pass |
| 1 ♥ | Pass | 1 ♠ | Pass |
| 2 ♣ | Pass | 2 ♥ | Pass |
| Pass | Pass | | |

La main d'O vaut largement l'ouverture. 11 points avec un 6-4 vaut plus que tous les 12 points 4333.

N n'a pas d'enchère et E dit 1 ♠.

E continue de décrire sa main en disant 2 ♣.

Il vaut mieux annoncer 4 cartes de son jeu en disant 2 ♣ plutôt qu'une seule en disant 2 ♥ pour dire que l'on en a un sixième (en plus ils sont affreux).

En paire vous pouvez envisager de dire 2 ♥ avec ♥ ARD1076 ♣ V432 mais pas avec ce que nous avons dans cette donne.

E avec deux cartes à ♥ revient à 2 ♥ et le contrat en reste là.

Sur la séquence on pourrait avoir envie d'entamer ♦, mais l'entame d'un A sans bonne raison est à proscrire.

Il est possible que N fasse trois ♥ naturellement, il pourrait même en faire 4 avec une coupe à ♣. L'entame ♣ est tentante...

Sur un bon flanc O chutera son contrat, il perdra 3 ♥+2 ♦+1 ♣

Mais c'est un contrat qui se file vite...

Donne 4

Ouest donneur
Tous vulnérable

| | | | | | | | | | | | |
|--------------|---------------------------------------------------------------------------------------------------------------------------------|---------------|------------|--|---|--|---|--|---|--|---------|
| ♠ V 9 7 4 2 | | ♠ R 10 3 | | | | | | | | | |
| ♥ 7 4 2 | | ♥ 5 3 | | | | | | | | | |
| ♦ V 8 6 | | ♦ 10 9 3 | | | | | | | | | |
| ♣ 5 4 | | ♣ A R 9 8 2 | | | | | | | | | |
| | <table><tr><td></td><td>N</td><td></td></tr><tr><td>O</td><td></td><td>E</td></tr><tr><td></td><td>S</td><td></td></tr></table> | | N | | O | | E | | S | | ♠ A 6 5 |
| | N | | | | | | | | | | |
| O | | E | | | | | | | | | |
| | S | | | | | | | | | | |
| | | ♥ A D 8 | | | | | | | | | |
| | | ♦ R D 7 5 4 2 | | | | | | | | | |
| | | ♣ 7 | | | | | | | | | |
| | | ♠ D 8 | | | | | | | | | |
| | | ♥ R V 10 9 6 | | | | | | | | | |
| | | ♦ A | | | | | | | | | |
| | | ♣ D V 10 6 3 | | | | | | | | | |
| <i>Ouest</i> | <i>Nord</i> | <i>Est</i> | <i>Sud</i> | | | | | | | | |
| Pass | Pass | 1 ♦ | 2 SA | | | | | | | | |
| Pass | 5 ♣ | Pass | Pass | | | | | | | | |
| Pass | | | | | | | | | | | |

S fait un bicolore ♣/♥ sur l'ouverture de 1 ♦

Pour rappel:

Il existe plusieurs types de bicolores.

Classiquement 2 SA promet les deux couleurs les moins chères. Ici les ♣ et les ♥.

ATTENTION En réveil le jump à 2 SA est NATUREL 17-19

exemple 1 ♣ p p 2 SA

Cela est dû au fait que 1 SA en réveil est 10-12 et non 15-17 ce qui décale tout.

N nomme le contrat qu'il veut jouer: 5 ♣

E est muselé.

NS a 23 points. E a ouvert, il a au moins 12. O a donc maximum 5 points. Essayons d'aller à la pêche au renseignements.

L'A ♦ fait la levée, on joue D ♣ pour le R et on joue ♠ pour la D qui fait la levée.

E a donc l'A ♠. On rejoue ♠ pour le 10 et l'As. O a donc le V, déjà un point. E rejoue ♠ que l'on prend du R (O n'est pas doubleton ♠, cela en ferait 5 en EE n'est pas singleton, il l'aurait entamé) et on coupe un ♦.

On revient en main à ♣ pour enlever le dernier atout et on recoupe un ♦. Le V tombe, déjà deux points.

O n'a plus la place que pour 3 points. Il pourrait avoir la D ♥ mais pas l'A ♥.

On revient en main grâce au dernier atout de S que l'on prend en N (il ne faut pas avoir oublié de débloquer DV10 ♣) et on joue ♥ vers le R sereinement.

Ici on ne pouvait pas se tromper car E a AD mais c'est mieux de savoir quelle carte passer à coup sûr.

4 ♥ gagne car la D ♥ est placée troisième... une probabilité somme toute bien faible.

Les ♥ 3-3 36%, la D placée assez probable quand on sait qu'E a maximum 5 points. Environ 70% pour la D placée cela donne une manche à 25% ($0,7 * 0,36 = 25,2\%$)

Donne 5

Nord donneur
N-S vulnérable

| | | | |
|-------------|--------------|--------------|--|
| | ♠ 8 3 2 | | |
| | ♥ 8 6 4 | | |
| | ♦ 8 4 | | |
| | ♣ A V 9 5 4 | | |
| ♠ D 6 | | ♠ A R V 10 7 | |
| ♥ D 9 3 | | ♥ 7 2 | |
| ♦ R D 7 3 2 | | ♦ V 10 9 6 5 | |
| ♣ 10 6 2 | | ♣ 3 | |
| | | | |
| | ♠ 9 5 4 | | |
| | ♥ A R V 10 5 | | |
| | ♦ A | | |
| | ♣ R D 8 7 | | |

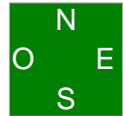

| <i>Ouest</i> | <i>Nord</i> | <i>Est</i> | <i>Sud</i> |
|--------------|-------------|------------|------------|
| | Pass | Pass | 1 ♥ |
| Pass | 2 ♥ | 2 ♠ | 3 ♣ |
| Pass | 3 ♥ | Pass | Pass |
| Pass | | | |

Avec son doubleton et sa couleur cinquième, N fitte à ♥.
E vert et ayant passé peut nommer ses ♠ sans crainte.
Cela donne une bonne entame et les bons jours on peut gagner 4 ♠ (imaginez en face ♠ Dxx ♥ Axxx ♦ Axxx ♣ xx par exemple, c'est une bonne manche).
S fait une enchère d'essai à ♣. Il ne peut pas contrer pour montrer qu'il a du jeu, ce serait d'appel court à ♠.
N a fitté avec peu de jeu et prudemment s'arrête à 3 ♥.
3 ♠+1 ♥ a perdre.

Donne 7

Sud donneur
Tous vulnérable

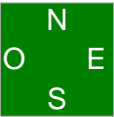
| | | | |
|------------------------------------------------------|--------------------------------------------------------|----------------------------------------------------------------------------------------------------------------------------|-------------------------------------------------------|
| <p>♠ 9 ♥ R V 9 5 4 ♦ 4 ♣ V 9 8 7 5 4</p> | <p>♠ D ♥ D 8 2 ♦ R D 10 8 7 6 5 ♣ A 10</p> | <div style="text-align: center;">  </div> | <p>♠ R 8 6 5 4 2 ♥ 10 3 ♦ V 9 3 ♣ D 6</p> |
| | <p>♠ A V 10 7 3 ♥ A 7 6 ♦ A 2 ♣ R 3 2</p> | | |

| Ouest | Nord | Est | Sud |
|-------|------|------|------|
| | | | 1 SA |
| Pass | 3 ♣ | Pass | 3 ♦ |
| Pass | 3 ♠ | Pass | 3 SA |
| Pass | 4 ♣ | Pass | 4 ♦ |
| Pass | 4 ♠ | Pass | 4 SA |
| Pass | 5 ♠ | Pass | 5 SA |
| Pass | 6 ♦ | Pass | Pass |
| Pass | | | |

Sur 3 ♦, N a envie de jouer le chelem à ♦ avec sa belle couleur 7ème. Il peut dire 4 ♦ tout de suite, il peut également dire 3 ♠ pour montrer son singleton et voir ce que son partenaire va dire. Il reparlera sur 3 SA en nommant son contrôle ♣. 4 ♣ n'est pas naturel, avec 5 ♦ et 5 ♣, N aurait fait un texas ♣ puis aurait dit 3 ♦ pour montrer son 55.

1 SA p 2 ♠ p

3 ♣ p 3 ♦ montre un 5-5 mineur.

S ayant appris par la réponse au Blackwood que son camp avait toutes les clés dit 5 SA. Cela veut dire au partenaire que le camp a toutes les clés et le D d'atout mais que le joueur manque d'éléments pour décider. N avec seulement 13 points se contente de 6 ♦.

Quelque soit l'entame S va gagner son contrat.

L'entame du singleton ♠ quand on est singleton atout et que l'on sait que le camp adverse a tout ne peut rien rapporter. Elle risque seulement d'aider le déclarant à trouver un honneur.

L'entame ♥ sous RV est interdite également.

Il reste atout ou ♣, les deux ont leurs avantages et leurs inconvénients.

Pour gagner votre contrat vous pouvez jouer le R ♥ placé (50%), mais il y a mieux.

Jouer ♠, vous défausserez deux ♥ sur V10 ♠.

Après avoir enlevé les atouts vous jouez D ♠, après c'est à l'inspiration. Vous pouvez faire l'impasse ou jouer l'A ♠ puis le V ♠. Si le V est couvert vous coupez, vous défausserez un ♥ sur le 10 et vous essaieriez d'affranchir un ♠ pour défausser le deuxième ♥ (pensez à prendre l'entame ♣ éventuelle de l'A ♣ pour garder vos communications).

C'est un peu supérieur car vous voyez deux cartes en plus de la main d'O. Malheureusement cela ne marche pas. 6 ♦ =. A cartes vues vous faites 13 levées en faisant l'impasse ♠ et un squeeze

♥/♣

sur O (en fait double car il serait ♠/♣ sur E si E avait 3 ♣ ou plus)

Donne 8

Ouest donneur
Personne vulnérable

| | | |
|--------------|------------|--------------|
| ♠ V 9 2 | ♠ A 10 8 7 | ♠ 6 5 4 3 |
| ♥ A 8 7 | ♥ D V | ♥ R 10 9 5 4 |
| ♦ 6 2 | ♦ 10 9 8 4 | ♦ A 7 5 |
| ♣ D V 10 6 5 | ♣ 9 8 7 | ♣ 3 |

| |
|-----------|
| ♠ R D |
| ♥ 6 3 2 |
| ♦ R D V 3 |
| ♣ A R 4 2 |

| <i>Ouest</i> | <i>Nord</i> | <i>Est</i> | <i>Sud</i> |
|--------------|-------------|------------|------------|
| Pass | Pass | Pass | 1 ♦ |
| Pass | 1 ♠ | Pass | 2 SA |
| Pass | 3 SA | Pass | Pass |
| Pass | | | |

1 ♦ suivi de 2 SA montre 18-19. N avec ses 7 points et de belles intermédiaires dit 3 SA sans hésiter.

Entame D♣

Pour le moment NS a 2 ♠+2 ♣ au chaud, c'est tout.

Il faut libérer des levées à ♦ en espérant que EO ne va pas attaquer les ♥.

R♦ pour l'A d'E qui n'ayant plus de ♣ ne peut pas se tromper et rejoue ♥.

5 ♥+1 ♦.3 SA-2

Donne 9

Nord donneur
E-O vulnérable

| | | | | |
|-----------------|-------------|------------------|------------|----------------|
| | | ♠ A D 9 6 | | |
| | | ♥ R D V 5 2 | | |
| | | ♦ — | | |
| | | ♣ D V 9 2 | | |
| ♠ R 10 | | | | ♠ V 7 5 4 2 |
| ♥ A 3 | | | | ♥ 10 9 8 7 6 4 |
| ♦ R V 9 6 5 3 2 | | | | ♦ A 8 |
| ♣ A 4 | | | | ♣ — |
| | | | | |
| | | ♠ 8 3 | | |
| | | ♥ — | | |
| | | ♦ D 10 7 4 | | |
| | | ♣ R 10 8 7 6 5 3 | | |
| | | | | |
| <i>Ouest</i> | <i>Nord</i> | <i>Est</i> | <i>Sud</i> | |
| | 1 ♥ | Pass | 1 SA | |
| 2 ♦ | 3 ♣ | Pass | 5 ♣ | |
| Pass | Pass | Pass | | |

Sur 2 ♦, N pourrait dire contre pour montrer une belle main courte à ♦.

Mais il vaut mieux le faire avec un singleton, pas une chicane. Votre partenaire pourrait passer avec 4 jolies cartes et les adversaires seraient fittés neuvièmes!

Dire 2 ♠ ne permet pas de retrouver de fit puisque votre partenaire en a dénié quatre en disant 1 SA.

Mieux vaut dire 3 ♣.

S avec ses 7 cartes nomme la manche malgré son peu de points.

Votre camp est vert et a 11 cartes à ♣. La loi des levées totales dit que vous pouvez jouer au palier de 5 (11 levées comme votre nombre d'atout).

Entame A ♦.

Vous coupez.

Essayer d'affranchir les ♥ est lointain, il faudrait les ♥ 6-2 (ils le sont coup de bol pour ceux qui ont choisis cette ligne de jeu) 17%.

Alors qu'il suffit de couper les ♦.

Mais ne jouez pas atout, on pourrait vous en rejouer et vous ne pourriez plus couper vos ♦.

Il faut jouer en double coupe, vous jouerez atout ensuite et finirez par l'impasse ♠.

Comme l'A ♥ tombe au deuxième tour vous pourrez jouer atout et défausser sur les ♥ maîtres. 5 ♣+1 grace aux deux chicanes.

Donne 10

Est donneur
Tous vulnérable

| | | | |
|--------------|-------------|------------|------------|
| | ♠ R V | | |
| | ♥ A D V 10 | | |
| | ♦ R 7 3 | | |
| | ♣ D 10 6 4 | | |
| ♠ 10 8 7 6 | | ♠ 9 5 4 2 | |
| ♥ 8 5 | | ♥ R 7 4 | |
| ♦ A D V 4 | | ♦ 8 6 2 | |
| ♣ A V 2 | | ♣ 8 7 3 | |
| | | | |
| | ♠ A D 3 | | |
| | ♥ 9 6 3 2 | | |
| | ♦ 10 9 5 | | |
| | ♣ R 9 5 | | |
| <i>Ouest</i> | <i>Nord</i> | <i>Est</i> | <i>Sud</i> |
| | | Pass | Pass |
| 1 ♦ | 1 SA | Pass | 2 ♣ |
| Pass | 2 ♥ | Pass | 4 ♥ |
| Pass | Pass | Pass | |

N dit 1 SA montrant 15beaux-17 avec un arrêt ♦.

S fait un Stayman et quand il apprend le fit à ♥ nomme la manche.

Il est plus facile de jouer un contrat quand on sait où sont les points.

Entame 2 ♦

O prend de l'As et en rejoue. N prend du R.

Comment gagner?

E premier lieu il faut défausser le ♦ perdant sur un ♠.

R♠, V♠ pour la D et A♠.

On a perdu 1 ♦, on perdra peut-être un ♥ et si c'est le cas, il ne faudra pas perdre deux ♣.

On connaît ADV♦ et A♣ en O, E ayant maximum trois points, il ne peut pas avoir d'As.

SO a le R♥, il ne peut pas avoir le V♣ cela ferait 15 points et il aurait ouvert de 1 SA.

S'il n'a pas le R♥, il a forcément le V♣ sinon E aurait 4 points.

Peut-on assurer notre contrat avec les ♥ 3-2?

Oui, en coupant un ♦ et en jouant A♥ et D♥.

- Si E prend et rejoue ♥ (le flanc qui nous dérange le plus), on sait que le V♣ est en E.

il suffit de jouer ♣ pour le R, si O prend il est obligé de jouer ♣, ou de nous permettre de couper au mort, nous pourrons jouer ♣ et faire l'impasse au V♣ connu en O.

Si E prend et rejoue ♠, on coupe du mort et on joue ♣ pour le 10.

- Si O prend, cela nous placera le V♣ en E et nous pourrons jouer ♣ pour le 9.

Si vous faites l'impasse ♥ au lieu de couper le ♦, E prend et rejoue atout.

Vous prenez, enlevez le dernier atout et jouez ♣ pour le R. O prend et il peut rejouer ♦ que vous coupez de votre dernier atout mais vous êtes obligés de jouer ♣ de votre main et O fera son V.

Une donne compliquée, qui est le résultat d'un bon compte de points.

Donne 11

Sud donneur
Personne vulnérable

| | | |
|-------------|------------|------------|
| ♠ 7 | ♠ R 3 2 | ♠ A V 10 8 |
| ♥ R D 10 7 | ♥ 6 5 3 | ♥ V 9 4 2 |
| ♦ V 6 5 | ♦ 7 4 2 | ♦ R 10 9 |
| ♣ 9 8 7 4 3 | ♣ R V 10 6 | ♣ D 5 |

| |
|-----|
| N |
| O E |
| S |

| |
|-------------|
| ♠ D 9 6 5 4 |
| ♥ A 8 |
| ♦ A D 8 3 |
| ♣ A 2 |

| <i>Ouest</i> | <i>Nord</i> | <i>Est</i> | <i>Sud</i> |
|--------------|-------------|------------|------------|
| | | | 1 ♠ |
| Pass | 2 ♠ | Pass | 2 SA |
| Pass | 3 ♣ | Pass | 3 ♦ |
| Pass | 3 ♠ | Pass | Pass |
| Pass | | | |

Sur 2 ♠, S n'est pas certain que la manche gagne, il fait une enchère d'essai.

N est minimum, mais son partenaire pourrait avoir beaucoup de jeu. Il commence par nommer ses forces; ici 3 ♣.

S a besoin d'un complément à ♦, il l'explique à son partenaire en disant 3 ♦. Cela veut dire, j'ai bien compris que tu avais quelque chose à ♣, mais j'ai besoin de quelque chose à ♦ en plus.

N minimum dit 3 ♠ qui est le contrat final.

Entame R ♥

Pour le moment il n'y a que 4 levées certaines, et au moins un ♠ ce qui fait 5. Il faut en trouver 4. Doit-on jouer atout? si les atouts sont 3-2 on perdra deux atouts (sauf A ♠ second et à condition de partir du bon côté en jouant x vers un honneur et ♠ à blanc)+1 ♥+entre 1 et 3 ♦.

Ne pas jouer atout permettrait de repousser le problème et éventuellement de faire des coupes avec les petits atouts.

Commençons par prendre et remontons au mort pour faire l'impasse ♦ (50%). L'impasse ♣ est beaucoup plus risquée car, si elle rate, on risque de ne plus faire le R ♣.

Donc A ♣, ♣ pour le R (la D apparaît). L'impasse ♦ est obligatoire. C'est peut être la dernière fois que nous sommes au mort. ♦ pour la D qui fait la levée, A ♦ et ♦ pour remettre le camp adverse en main.

A eux de jouer, E rejoue V ♥ et ♥ que S coupe. Maintenant on peut jouer atout. Jouer ♦ serait en coupe et défasse pour le flanc. Donc ♠ pour le R ♠ et l'A ♠. E est en main, ♥ serait coupe et défasse, il rejoue donc atout. O défasse, S voit que les ♠ sont 4-1 et rejoue son ♦ maître qu'E coupe. S fera encore un atout. Il aura fait 2 ♠+1 ♥+1 coupe ♥+2 ♦+2 ♣. 3 ♠-1

Donne 12

Ouest donneur
N-S vulnérable

| | | | |
|-------------|-------------|------------|--|
| | ♠ D 9 6 5 2 | | |
| | ♥ 5 4 | | |
| | ♦ R 4 3 2 | | |
| | ♣ A D | | |
| ♠ 8 7 4 3 | | ♠ R V | |
| ♥ 10 8 | | ♥ R V 9 2 | |
| ♦ D 5 | | ♦ V 10 9 6 | |
| ♣ R 7 5 4 3 | | ♣ 10 8 6 | |
| | | | |
| | ♠ A 10 | | |
| | ♥ A D 7 6 3 | | |
| | ♦ A 8 7 | | |
| | ♣ V 9 2 | | |



| <i>Ouest</i> | <i>Nord</i> | <i>Est</i> | <i>Sud</i> |
|--------------|-------------|------------|------------|
| Pass | Pass | Pass | 1 SA |
| Pass | 2 ♥ | Pass | 2 ♠ |
| Pass | 3 SA | Pass | Pass |
| Pass | | | |

Rouge contre vert en deuxième, la main est un peu légère pour ouvrir.

Il manque des 10 et des 9.

S peut ouvrir sa main de 1 ♥, mais il aurait un problème de redemande sur la réponse de son partenaire.

Pour rappel:

La séquence 1 ♥ - 1 SA -

2 SA promet 18 points (sauf si vous jouez des systèmes plus élaborés)

Avec une main de 15-17 vous devez faire un faux bicolore puis nommer les SA.

1 ♥ - 1 SA -

2 ♣ - 2 ♥ -

2 SA

Cela a un défaut, si votre partenaire a répondu à 6 points vous risquez de jouer 2 SA avec 21 points dans la ligne alors qu'il en faut 23.

Pour éviter de jouer trop haut ouvrez de 1 SA, si votre partenaire n'a pas au moins 8 points vous n'aurez pas ce problème.

Ici sur la réponse au Texas à 2 ♠, N nomme 3 SA contrat qu'il veut jouer si son partenaire n'est pas fitté.

O entame sa quatrième meilleur, le 4 ♣.

RV ♠ ont la bonne idée d'être bien placé, comme le R ♣ et le R ♥.

S fera 4 ♠+2 ♥+2 ♦+2 ♣ sans problème.

Voyons le déroulement du coup: ♣ pour la D, ♠ pour le V et l'A ♠. 10 ♠ pour le R d'E qui rejoue ♣ pour l'A ♣ de N. trois tours de ♠ en défaussant 2 ♥ et un ♦ de S. E défausse 1 ♥+1 ♦+1 ♣. Si vous avez bien regardé, vous avez vu le 3 ♣ en O au deuxième tour de la couleur ce qui montre qu'il en avait 5. E vient donc de jeter le ♣ de communication, il ne devait pas pouvoir jeter autre chose. Avec 3 petits ♥, il aurait pu en jeter un. Il a certainement le R ♥. Vous pouvez donc faire l'impatte ♥, tirer l'A ♥ et le remettre en main au R ♥ devenu sec. 3 SA+2

Donne 13

Nord donneur
Tous vulnérable

| | | | | | | | | | | | |
|------------------|----------------------------------------------------------------------------------------------------------------------------------------------------------------------------------------------------------------------------------------------|------------|---|--|---|--|---|--|---|--|----------|
| | ♠ 6 5 2 | | | | | | | | | | |
| | ♥ 9 5 4 3 2 | | | | | | | | | | |
| | ♦ R | | | | | | | | | | |
| | ♣ A V 8 4 | | | | | | | | | | |
| ♠ V 9 4 | <table border="1" style="border: 2px solid green; width: 40px; height: 40px; text-align: center; margin: auto;"> <tr><td></td><td>N</td><td></td></tr> <tr><td>O</td><td></td><td>E</td></tr> <tr><td></td><td>S</td><td></td></tr> </table> | | N | | O | | E | | S | | ♠ R 10 3 |
| | N | | | | | | | | | | |
| O | | E | | | | | | | | | |
| | S | | | | | | | | | | |
| ♥ — | | ♥ D V 10 6 | | | | | | | | | |
| ♦ 10 9 7 5 4 3 2 | | ♦ D 6 | | | | | | | | | |
| ♣ R 9 7 | | ♣ D 10 6 5 | | | | | | | | | |
| | ♠ A D 8 7 | | | | | | | | | | |
| | ♥ A R 8 7 | | | | | | | | | | |
| | ♦ A V 8 | | | | | | | | | | |
| | ♣ 3 2 | | | | | | | | | | |

| | | | |
|--------------|-------------|------------|------------|
| <i>Ouest</i> | <i>Nord</i> | <i>Est</i> | <i>Sud</i> |
| | Pass | Pass | 1 ♦ |
| Pass | 1 ♥ | Pass | 4 ♥ |
| Pass | Pass | Pass | |

S ouvre de 1 ♦ avec trois cartes. Le seul cas en meilleure mineure pour ouvrir de 1 ♦ avec seulement 3 cartes: la main 4 ♠+4 ♥+3 ♦+2 ♣.

N répond 1 ♥ et S nomme la manche.

Pour rappel:

1 ♦ - 1 ♥ -

3 SA montre une main fittée de 18-19 régulière.

4 ♥ montre une main de 18-19 fittée ♥ mais avec une main 2452 (sinon vous pouvez faire un splinter). Cela peut permettre de jouer 3 SA au lieu de 4 ♥ avec deux mains régulières.

Vous pouvez décider de jouer l'inverse, cela laisse plus d'espace pour éventuellement jouer un chelem (qui sera plus fréquent avec une main 5422 qu'avec une main sans couleur cinquième). A voir avec votre partenaire bien aimé.

Pourquoi 3 SA est fitté me direz-vous?

Regardons les ouvertures et rebid selon les zones:

12-14 1 ♦ puis 1 SA

15-17 1 SA

18-19 1 ♦ puis 2 SA

20-21 2 SA

22-23 2 ♣ suivi de 2 SA

24 et + 2 ♦ suivi de 2 SA (ou + dans certains cas)

Le rebid à 3 SA n'a pas de raison d'être pour montrer une zone de points puisque tout est déjà couvert. On s'en sert donc pour montrer la même chose que 2 SA mais avec le fit de 4 cartes. Entame 9 ♣ pour l'A ♣ de N qui joue atout. E doit mettre le 6, c'est gratuit aucun déclarant ne jouera ♥ pour le 7 (ou alors cachez votre jeu). Ce n'est pas la peine d'intercaler une carte sans raison.

S devra se contenter de 10 levées, il perdra 2 ♥ et 1 ♣. En voyant les ♥ 4-0, le déclarant devra penser à couper deux ♣ avant de jouer un deuxième tour d'atout (en fait un suffit car la D ♦ est seconde).

Donne 14
 Est donneur
 Personne vulnérable

| | | | |
|------------------------------------------------------------------------------------|---------------------------------------------------------------------------------|----------------------------------------------------------------------------------|--|
| <p>♠ R 10 8 4 ♥ V 10 8 4 ♦ A 3 ♣ 10 6 4</p> | <p>♠ A 9 ♥ A 9 7 5 3 2 ♦ R 6 ♣ V 8 2</p> | <p>♠ D 6 5 3 ♥ R 6 ♦ 10 7 5 ♣ A 9 7 3</p> | |
| | <p>♠ V 7 2 ♥ D ♦ D V 9 8 4 2 ♣ R D 5</p> | | |

| Ouest | Nord | Est | Sud |
|-------|------|------|------|
| | | Pass | Pass |
| Pass | 1 ♥ | Pass | 2 ♦ |
| Pass | Pass | X | Pass |
| 2 ♠ | 3 ♦ | Pass | Pass |
| Pass | | | |

Après passe d'entrée, l'enchère de 2 ♦ montre une main avec six ♦ et une allergie aux ♥.
 Sinon on peut dire 1 SA ou faire un Drury selon sa main, ou dire 1 ♠ avec quatre cartes évidemment.

N passe car il sait que son partenaire est court à ♥, inutile de répéter sa couleur, certes sixième, mais abominable!

E est face à un problème, doit-il réveiller ou pas?

Pour le réveil: il a les deux autres couleurs quatrièmes.

contre le réveil: il sait que son partenaire est long à ♥.

En paire, si vous laissez jouer les adversaires sans vous battre un peu, vous n'aurez pas de résultats. Il faut se mouiller et E contre.

S a déjà tout dit et passe. O nomme 2 ♠ et N avec le fit et trois belles cartes surenchère à 3 ♦.

Entame 8♠

S met petit et E fait la levée de la D♠.

Que rejouer?

E sait que S est singleton ou chicane ♥.

L'entame du 8♠ montre 4 cartes, S en a donc 3.

Que va vouloir faire S?

Essayer de couper un ♠ pardi!

Comment l'en empêcher?

En jouant atout.

Sur un autre flanc, S pourra tirer l'A♠ et revenir en main en coupant un ♥ pour pouvoir couper son ♠.

3 ♦ = si vous avez rejoué atout.

3 ♦ + 1 sinon.

Donne 15

Sud donneur
N-S vulnérable

| | | | | | | | | | |
|------------------------------------------------------|-------------------------------------------------------|--------------------------------------------------------|-------------------------------------------------------------------------------------------------------------------------------------------------------------------------------------------------------------------------------------------------------------------------------------------------------|--|---|--|---|---|---|
| <p>♠ A R 9 5 2 ♥ A 4 3 ♦ 7 5 ♣ D V 4</p> | <p>♠ D 8 7 4 ♥ V 9 6 2 ♦ 8 6 ♣ A 10 2</p> | <p>♠ V 10 6 ♥ 7 5 ♦ R V 10 9 4 3 ♣ 8 3</p> | <table border="1" style="border-collapse: collapse; width: 60px; height: 60px; margin: auto;"> <tr><td></td><td style="text-align: center;">N</td><td></td></tr> <tr><td style="text-align: center;">O</td><td style="text-align: center;">S</td><td style="text-align: center;">E</td></tr> </table> | | N | | O | S | E |
| | N | | | | | | | | |
| O | S | E | | | | | | | |
| | <p>♠ 3 ♥ R D 10 8 ♦ A D 2 ♣ R 9 7 6 5</p> | | | | | | | | |

| Ouest | Nord | Est | Sud |
|-------|------|------|-----|
| | | | 1 ♣ |
| 1 ♠ | Pass | Pass | X |
| Pass | 2 ♥ | 2 ♠ | 3 ♥ |
| Pass | Pass | Pass | |

Sur 1 ♠, N est un peu faible pour dire X ou 1 SA, il passe.

S a un réveil évident par contre d'appel.

N dit 2 ♥, il aimerait faire plus car il est maximum mais il n'a pas d'enchère à sa disposition.

Le X de réveil ne montre pas de jeu, il est là pour couvrir le cas du passe Blanche Neige.

Pour rappel:

Le passe Blanche Neige consiste à dire passe avec une main avec laquelle on aimerait contrer punitif mais que c'est impossible car le contre est d'appel.

Exemple: 1 ♣ 1 ♠ et vous avez ♠ ARV10x ♥ Rx ♦ Dxx ♣ Rxx

Le contre serait d'appel, vous passez donc. Votre partenaire réveille par contre d'appel également et vous pouvez dire passe pour le transformer.

N dit donc 2 ♥ et E qui avait passé sur l'enchère de 1 ♠ de son partenaire dit 2 ♠ montrant le fit et une main de 5-6 points.

S a une belle main, il sait que son partenaire a entre 3 et 7 points (maximum 17 en O, 5-6 en E et 14 chez lui). Il dit 3 ♥. N passe avec sa D ♠ qui ne sert à rien.

Entame A ♠

La main de base est en S, il va falloir essayer d'affranchir les ♣.

Sur l'A ♠, E met le V ♠ pour montrer sa pièce à ♦. E a fitté ♠, tout le monde sait que S est singleton.

Pour rappel:

Dans les cas où le singleton est connu il vaut mieux jouer préférentielle pour aider le partenaire. Vous pouvez jouer la plus petite carte pour la plus petite couleur, la plus grosse pour la plus grosse couleur et celle du milieu quand vous n'avez pas de préférence.

O n'a pas grand chose à jouer, le R ♠ est impossible il serait coupé et cela libèrerait la D. ♦ n'apporte pas grand chose car son partenaire ne peut pas avoir AR (avec le V ♠ il aurait fitté tout de suite), il ne pourra pas couper car le mort surcoupe. La D ♣ est trop risquée, on connaît le R ♣ en S cela permettrait au déclarant de ne pas en perdre. Donc un retour rouge pour 10 levées.

4 ♥ gagne car les atouts sont 3-2 et le R ♦ est placé. Ce n'est pas le tableau et jouer 3 est plus prudent.

Donne 16
 Ouest donneur
 E-O vulnérable

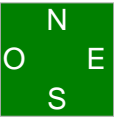
| | | | |
|----------------------------------------------------------------------------------|----------------------------------------------------------------------------------|----------------------------------------------------------------------------------|-------------------------------------------------------------------------------------------------------------------------------------------------------------------------------------------------------------|
| <p>♠ V 10 5 4 3 ♥ A 8 ♦ D 3 ♣ 9 5 4 3</p> | <p>♠ A 9 7 2 ♥ 10 7 5 ♦ A V 7 2 ♣ R 2</p> | <p>♠ R D ♥ V 9 6 4 2 ♦ R 9 ♣ A 10 8 6</p> | <div style="text-align: center;">  </div> <p>♠ 8 6 ♥ R D 3 ♦ 10 8 6 5 4 ♣ D V 7</p> |
|----------------------------------------------------------------------------------|----------------------------------------------------------------------------------|----------------------------------------------------------------------------------|-------------------------------------------------------------------------------------------------------------------------------------------------------------------------------------------------------------|

| <i>Ouest</i> | <i>Nord</i> | <i>Est</i> | <i>Sud</i> |
|--------------|-------------|------------|------------|
| Pass | 1 ♦ | 1 ♥ | 1 SA |
| Pass | Pass | 2 ♣ | 2 ♦ |
| 3 ♣ | Pass | Pass | 3 ♦ |
| Pass | Pass | Pass | |

Avec un double arrêt♥, mieux vaut dire 1 SA avec une main régulière sans 4 ♠.

E prend son courage a deux mains et réveille à 2 ♣.

S montre son fit ♦ et O fitte son partenaire à 3 ♣.

Connaissant souvent (seul cas ou fit seulement huitième N4432) le fit neuvième à ♦ S dit 3 ♦.

Pour rappel:

La loi des levées totales de Jean-René Verne dit que vous pouvez jouer au palier de votre nombre d'atouts.

Ici vous avez 9 carreaux, vous pouvez donc jouer pour neuf levées. Si vous chutez, c'est que le camp adverse gagnait un contrat.

La loi est un peu plus complexe en réalité mais c'est une bonne approximation, soyez prudents rouge et moins vert.

Entame 2 ♥.

Pour rappel:

A la couleur on entame pair-impair.

Avec 4 cartes on entame la deuxième sans honneur et la troisième avec un honneur.

D852 on entame le 5 mais avec 8652 on entame le 6.

Cela peut permettre au partenaire de savoir ce qui se passe.

Dans notre cas, vous connaissez les ♥ 5-2 avec l'As en O. On entame jamais sous un As à la couleur. Mettre le R vous condamnera souvent à perdre deux ♥ car vous ne pourrez pas enlever les atouts et affranchir les ♣ pour défausser le coeur perdant. Votre meilleure chance est de mettre petit, il reste 4 cartes à ♥ en E en plus de l'entame et une seule à O en plus de l'As connu. Il y a donc 80% de chances que le V soit dans la main de l'entameur.

O prend de l'A♥ et en rejoue. prend, comment jouer les atouts?

Avec AV109 entre les deux mains, la double impasse est le meilleur maniement à neuf cartes (sans élément de décision autres). Ici, vous ne pouvez pas vous permettre de rendre la main à l'atout sous peine de prendre une coupe ♥. Mieux vaut jouer A♦ et ♦.

Vous perdrez une levée par couleur. 3 ♦ =

Donne 17
 Nord donneur
 Personne vulnérable

| | | | |
|--------------|---------------------------------------------------------------------------------------------------------------------------------------------------------------------------|------------|------------|
| ♠ 3 | | | |
| ♥ A 9 2 | | | |
| ♦ A 10 8 6 5 | | | |
| ♣ A D 9 2 | | | |
| ♠ V 7 6 4 | <div style="display: inline-block; border: 1px solid black; background-color: #006400; color: white; padding: 5px; text-align: center;"> N O E S </div> | ♠ R D 5 | |
| ♥ D 10 8 6 5 | | ♥ R 3 | |
| ♦ D V | | ♦ 9 7 3 2 | |
| ♣ R V | | ♣ 10 8 7 3 | |
| | ♠ A 10 9 8 2 | | |
| | ♥ V 7 4 | | |
| | ♦ R 4 | | |
| | ♣ 6 5 4 | | |
| <i>Ouest</i> | <i>Nord</i> | <i>Est</i> | <i>Sud</i> |
| | 1 ♦ | Pass | 1 ♠ |
| Pass | 2 ♣ | Pass | 2 ♦ |
| Pass | Pass | Pass | |

Une séquence classique, le camp EO n'a pas de réveil.

Entame R♠.

Pour le moment nous avons cinq levées sûres. Il faut donc en trouver trois.

On peut en trouver une ou deux selon la répartition des ♦ et encore une si le R♣ est placé.

Nous sommes au mort, commençons par l'impasse ♣.4 ♣ V♣ D♣ 7♣.

Les cartes nous montrent que les ♣ sont 4-2 (éventuellement 3-3 si O a mit le V♣ avec RV3 mais cela n'a pas d'intérêt d'intercaler le V dans cette situation.

Il est maintenant temps de jouer atout.

5 ♦ pour le R♦ et la D. On va espérer que les ♦ ne sont pas 5-1.

S'ils sont 4-2, la position des ♦ nous permettra de n'en perdre qu'un.

Nous ferons 1 ♠ +1 ♥ +4 ♦ +2 ♣ .2 ♦ =

A quatre jeux vous pouvez faire neuf levées.

Donne 18

Est donneur
N-S vulnérable

| | | | |
|--------------|--|--|---------------|
| ♠ A 9 3 2 | | | |
| ♥ A 10 7 6 5 | | | |
| ♦ A 6 | | | |
| ♣ A 2 | | | |
| ♠ V 7 4 | | | ♠ 6 |
| ♥ R D 9 3 2 | | | ♥ 8 4 |
| ♦ 2 | | | ♦ D 8 7 5 4 3 |
| ♣ R 7 4 3 | | | ♣ D 10 6 5 |
| | | | ♠ R D 10 8 5 |
| | | | ♥ V |
| | | | ♦ R V 10 9 |
| | | | ♣ V 9 8 |

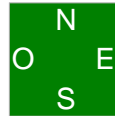

| Ouest | Nord | Est | Sud |
|-------|------|------|-----|
| | | Pass | 1 ♠ |
| Pass | 2 ♥ | Pass | 2 ♠ |
| Pass | 3 ♠ | Pass | 4 ♠ |
| Pass | Pass | Pass | |

La main 5-4 avec les beaux intermédiaires et 11 points permet l'ouverture.
N fait un changement de couleur forçant 2 sur 1 qui promet au moins 11 points (à moins que vous ne jouiez le 2 sur 1 forçant de manche, auquel cas c'est 12)
S répète sa couleur et N fait une enchère espoir de chelem à 3 ♠.
Maintenant S doit pouvoir zoner sa main pour que N ait des éléments pour juger.

Pour rappel:

Dans des séquences du type

1 ♠ - 2 ♣/♦/♥ -

2 ♠ - 3 ♠ -

3 SA "oui mais": j'ai une main correcte avec de belles cartes mais maximum 14 points

4 ♣/♦/♥ j'ai une main de plus de 14 points avec un contrôle ♣/♦/♥

4 ♠ j'ai ouvert avec une main de première zone (12-14) mais pas de belles cartes.

Ici S a ouvert à 11, sans As et avec un singleton dans la couleur du partenaire. L'enchère de 4 ♠ suffit.

Entame 2 ♦, l'entame d'un singleton est prioritaire (sauf dans certains cas plutôt rares).

Le déclarant met petit. Faut-il mettre la D?

O a environ 8 points, entamer sous le R ♦ serait bizarre, on peut créditer S du R ♦. S'il a entamé dans trois cartes, le déclarant a le R second et mettre la D ou pas ne change rien. Par contre, si O a entamé son singleton, mettre la D libère tous les ♦ du déclarant. Il vaut donc mieux mettre petit ♦.

Si vous mettez la D, S jouera trois tours d'atouts et n'aura qu'à couper un trèfle pour douze levées. Si vous mettez petit, les atouts étant 3-1, il ne pourra pas couper un trèfle et un carreau et devra se contenter de 11 levées.

Donne 19
 Sud donneur
 E-O vulnérable

| | | |
|-------------|-------------|------------|
| ♠ A 10 6 2 | ♠ 8 7 5 | ♠ D V 4 3 |
| ♥ A R D 9 4 | ♥ 6 | ♥ 10 8 3 2 |
| ♦ R 7 | ♦ V 5 3 2 | ♦ D 6 |
| ♣ 9 4 | ♣ A V 8 3 2 | ♣ R D 6 |

| | | |
|---|---|---|
| O | N | E |
| S | | |

| |
|--------------|
| ♠ R 9 |
| ♥ V 7 5 |
| ♦ A 10 9 8 4 |
| ♣ 10 7 5 |

| <i>Ouest</i> | <i>Nord</i> | <i>Est</i> | <i>Sud</i> |
|--------------|-------------|------------|------------|
| 1 ♥ | Pass | 3 ♥ | Pass |
| 4 ♥ | Pass | Pass | Pass |

L'enchère de 3 ♥ montre 11-12 points de soutien. 4 atouts et 10 points correspondent bien à 12 points de soutien.

O avec 16 points rajoute le quatrième ♥.

Entame 3 ♦.

Le R♠ étant placé, O ne perdra que deux levées: 1 ♦ +1 ♣

4 ♥ +1

Donne 20

Ouest donneur
Tous vulnérable

| | | | |
|---------------|--------------|------------|------------|
| | ♠ 10 9 | | |
| | ♥ A V 10 9 7 | | |
| | ♦ R 8 3 | | |
| | ♣ 10 4 3 | | |
| ♠ D 8 7 6 5 4 | | ♠ A 3 2 | |
| ♥ R 8 | | ♥ 5 4 3 2 | |
| ♦ A 10 | | ♦ 9 7 2 | |
| ♣ V 9 6 | | ♣ A 8 7 | |
| | | | |
| | ♠ R V | | |
| | ♥ D 6 | | |
| | ♦ D V 6 5 4 | | |
| | ♣ R D 5 2 | | |
| <i>Ouest</i> | <i>Nord</i> | <i>Est</i> | <i>Sud</i> |
| Pass | Pass | Pass | 1 ♦ |
| 1 ♠ | 2 ♦ | 2 ♠ | Pass |
| Pass | Pass | | |

L'enchère de 2 ♦ s'appelle le Rodrigue. Elle montre une main avec cinq cartes à ♥ et au maximum 10 points.

Elle permet de retrouver un fit 5-3 rapidement.

E fitte et S n'a pas de belles cartes pour parler, il a 14 mais pas le fit ♥ et RV ♠ qui peuvent ne rien valoir si O a AD.

N n'a que 8 points, il passe.

Entame 3 ♦

O prend le V ♦ de l'A ♦.

Commençons par jouer ♠ pour l'As et ♠ vers la D.

Les ♠ sont 2-2 et S a RV.

Nous perdrons 1 ♠ +2 ♥ +1 ♦ +2 ♣ .2 ♠ -1

Donne 21

Nord donneur
N-S vulnérable

| | | | |
|--------------|-------------|------------|------------|
| | ♠ R 6 5 | | |
| | ♥ D 7 5 4 3 | | |
| | ♦ D V 10 | | |
| | ♣ 5 4 | | |
| ♠ D 10 7 4 3 | | | ♠ V 8 2 |
| ♥ V | | | ♥ R 9 8 2 |
| ♦ 9 5 4 | | | ♦ A R 3 |
| ♣ D 10 6 3 | | | ♣ A R 7 |
| | | | |
| | ♠ A 9 | | |
| | ♥ A 10 6 | | |
| | ♦ 8 7 6 2 | | |
| | ♣ V 9 8 2 | | |
| <i>Ouest</i> | <i>Nord</i> | <i>Est</i> | <i>Sud</i> |
| | Pass | 1 ♣ | Pass |
| 1 ♠ | Pass | 2 SA | Pass |
| Pass | Pass | | |

Entame 7 ♦

En quatrième meilleure, on entame de la deuxième dans quatre cartes sans honneur.

N prend du 10.

Mettons nous à la place du déclarant. Il aurait préféré jouer à ♠...

L'entame montre ce qui se passe. La règle des 11 montre qu'il devrait y avoir 11-7=4 cartes supérieure au 7 entre les trois autres mains.

Si c'est bien une quatrième meilleure, S a entamé avec DV87(62). Prenons du R et essayons d'aafranchir des ♠. On rejoue donc ♠ que N prend du R et rejoue la D♦. Maintenant la position des ♦ est connue, N a DV10.

Il faut donc prendre et rejouer ♠ car N va bloquer la couleur à ♦ avec son V.

S prend de l'As et rejoue le 8♦. Pourquoi le 8?

Pour montrer qu'il a des points dans la couleur la plus chère restante. Ici les ♥. C'est ce que l'on appelle une préférentielle. Je préfère que tu refiles ♥.

N prend du V♦ et rejoue ♥.

Mais quel ♥?

La D, cela donne une chance de faire deux levées de ♣ dès que S a le 10.

Joli retour, vous allez faire 2 ♠+2 ♥+2 ♦. 2 SA-1

Donne 22
 Est donneur
 E-O vulnérable

| | | | |
|----------------------------------------------------------------------------------|-----------------------------------------------------------------------------------|-------------------------------------------------------------------------------------------------------------------------------------------------------------------------------------------------------------------------------------------------------------------------------------------------------------------------------------------------------------------------------------------------------------------------------------------------------------------------------------------------------------------------|----------------------------------------------------------------------------------|
| <p>♠ A 9 5 ♥ V 10 9 4 ♦ R 4 3 ♣ V 5 2</p> | <p>♠ V 10 4 ♥ A R 8 5 ♦ A 10 9 6 ♣ R 3</p> | <div style="border: 1px solid black; width: 40px; height: 40px; background-color: #006400; margin: 0 auto; display: flex; flex-direction: column; align-items: center; justify-content: center;"> <div style="display: flex; justify-content: space-between; width: 100%;"> N </div> <div style="display: flex; justify-content: space-between; width: 100%;"> O E </div> <div style="display: flex; justify-content: space-between; width: 100%;"> S </div> </div> | <p>♠ R 8 7 6 3 2 ♥ 6 ♦ 8 7 ♣ 10 8 6 4</p> |
| <p>♠ D ♥ D 7 3 2 ♦ D V 5 2 ♣ A D 9 7</p> | | | |

| <i>Ouest</i> | <i>Nord</i> | <i>Est</i> | <i>Sud</i> |
|--------------|-------------|------------|------------|
| Pass | 1 ♥ | Pass | 1 ♦ |
| Pass | 4 ♥ | Pass | 2 ♥ |
| Pass | | Pass | Pass |

N a 15 points réguliers en face d'une main de 12-14. Il se contente de la manche.

Entame 6 ♠.

Les ♥ 4-1 mais le R ♦ placé permettent de faire 11 levées.

Donne 23
 Sud donneur
 Tous vulnérable

| | | | | | | | | | |
|--------------|------------------------------------------------------------------------------------------------------------------------------------------------------------------------------------------------------------------------------------------------------------------------------------------------------------------------------------------------|-------------|------------|--|---|---|---|---------|--|
| | ♠ 9 7 | | | | | | | | |
| | ♥ 10 9 7 | | | | | | | | |
| | ♦ A 9 8 7 2 | | | | | | | | |
| | ♣ V 9 4 | | | | | | | | |
| ♠ R 4 | <table border="1" style="border-collapse: collapse; width: 40px; height: 40px; margin: auto;"> <tr><td></td><td style="text-align: center;">N</td><td></td></tr> <tr><td style="text-align: center;">O</td><td style="background-color: #008000; color: white; text-align: center;">S</td><td style="text-align: center;">E</td></tr> </table> | | N | | O | S | E | ♠ A 3 2 | |
| | N | | | | | | | | |
| O | S | E | | | | | | | |
| ♥ D V 8 | | ♥ R 6 5 4 3 | | | | | | | |
| ♦ R 10 3 | | ♦ V 4 | | | | | | | |
| ♣ A D 6 3 2 | | ♣ R 10 8 | | | | | | | |
| | ♠ D V 10 8 6 5 | | | | | | | | |
| | ♥ A 2 | | | | | | | | |
| | ♦ D 6 5 | | | | | | | | |
| | ♣ 7 5 | | | | | | | | |
| <i>Ouest</i> | <i>Nord</i> | <i>Est</i> | <i>Sud</i> | | | | | | |
| | | | 2 ♠ | | | | | | |
| X | Pass | 4 ♥ | Pass | | | | | | |
| Pass | Pass | | | | | | | | |

S ouvre de 2 ♠ faible, O contre pour montrer une main courte à ♠ et qui supporte les autres couleurs. Ce serait mieux avec quatre cartes à ♥ mais on ne peut pas dire 2 SA et passer nous ferait rater une manche si le partenaire a un peu de jeu.

Sur le contre E avec ses 11 points et ses 5 ♥ nomme la manche à ♥.

Pour rappel:

sur le contre d'un deux faible du parteanire:

avec moins de 7-8H annoncer une couleur au palier minimum : enchère non forcing

avec un jeu moyen de 8 à 10-11H annoncer 2 SA "mini cue-bid" enchère artificielle qui ne garantit pas du tout l'arrêt dans la couleur adverse : forcing elle propose la manche si le contreur n'est pas minimum

avec une couleur au moins 5ème et au moins 11H, nommez la avec un saut : enchère forcing si le palier de la manche n'est pas atteint.

Sans couleur 5ème, sans possibilité de jouer SA, le cue-bid de la majeure d'ouverture promet 12H minimum : enchère forcing qui demande l'arrêt dans la majeure de l'ouvreur

3 SA avec 12H et un arrêt solide dans la majeure d'ouverture (et pas de meilleure enchère...)

Entame D♠

Couper un ♠ risque d'être compliqué car N n'en a que deux.

Par contre on devrait pouvoir défausser un ♠ sur un ♣. Pour cela il faut commencer à enlever les atouts.. Donc A♠ et 3 ♥ (parfois l'A♥ est sec en S). S prend au deuxième tour et rejoue ♠.

Nous faisons tomber les atouts et Si les ♣ sont 3-2 pas de souci, nous pourrions défausser un ♦ et un ♠.S'ils sont 4-1 il faudra jouer ♦ vers R103.Mais dans ce cas laquelle passer?Le 10♦.

Pourquoi? Car nous savons maintenant que l'A♦ est en N, Avec ♠ DV10865 ♥ A2 ♦ Axx ♣ xx S aurait ouvert.

Pour pouvoir jouer ♦ vers R103 il faut finir en main.Donc après les atouts il faut jouer A♣ et ♣ vers le R.Nous serons dans la bonne main pour jouer vers R103et passer le 10.

Les ♣ sont 3-2

11 levées.

Donne 24
 Ouest donneur
 Personne vulnérable

| | | | |
|---------------------------------------------------------------------------------|----------------------------------------------------------------------------------|--------------------------------------------------------------------------------------------------------------------------------------------------------------------------------------------------------------|----------------------------------------------------------------------------------|
| <p>♠ 6 4 ♥ 7 6 5 3 ♦ A V 6 5 ♣ R V 9</p> | <p>♠ A R ♥ R D 4 ♦ R 7 4 3 2 ♣ 10 7 2</p> | <div style="text-align: center;">  </div> <p>♠ 10 7 5 3 ♥ V 10 8 2 ♦ D ♣ 8 5 4 3</p> | <p>♠ D V 9 8 2 ♥ A 9 ♦ 10 9 8 ♣ A D 6</p> |
| <p><i>Ouest</i></p> | <p><i>Nord</i></p> | <p><i>Est</i></p> | <p><i>Sud</i></p> |
| Pass | 1 SA | Pass | 2 ♥ |
| Pass | 2 ♠ | Pass | 3 SA |
| Pass | Pass | Pass | |

Une séquence classique.

Entame V♥

On peut compter cinq ♠ (sauf ♠ 5-1 avec le 10 dans les cinq cartes, très peu probable)

3 ♥

1 ♣

A priori neuf levées.

Le but est d'essayer d'en trouver d'autres.

Commençons par faire nos 5 levées de ♠. Si nous décidons de prendre du R♥ pour jouer AR♠ et ♥ pour l'A♥, rien ne nous dit que nous pourrions revenir en main faire notre D♥.

Il ne faudrait pas chuter un coup sur table!

Donc A♥, 2 ♠ pour l'A♠ et R♠.

En main en N, c'est le moment pour faire l'impasse ♣ qui rate. O rejoue ♥ que l'on prend du R♥.

Si on ne tire pas la D♥ on risque de ne plus la faire. Donc D♥.

♣ pour l'A♣ et nos trois piques maîtres.

On a fait 5 ♠ + 3 ♥ + 1 ♣, notre contrat est rempli.

Donne 25
 Nord donneur
 E-O vulnérable

♠ A 9 8 5 4 2
 ♥ V 5
 ♦ V 5 2
 ♣ A 3

♠ V 10
 ♥ R 9 8 7
 ♦ 7 4 3
 ♣ R V 10 6



♠ 6 3
 ♥ A 4 3
 ♦ A R D 9
 ♣ 7 5 4 2

| | ♣ | ♦ | ♥ | ♠ | N |
|---|-----|---|---|-----|---|
| N | - | - | - | 1 1 | |
| S | - | - | - | 1 1 | |
| E | 3 3 | 2 | - | - | |
| O | 3 3 | 2 | - | - | |

♠ R D 7
 ♥ D 10 6 2
 ♦ 10 8 6
 ♣ D 9 8

Donne 26
 Est donneur
 Tous vulnérable

♠ D 9 8 5 4 3
 ♥ R D V
 ♦ A R
 ♣ V 8

♠ A R 10 2
 ♥ 9 4
 ♦ D 10 9 8 7
 ♣ 10 6



♠ 7 6
 ♥ 8 6 5
 ♦ 4 3 2
 ♣ A 9 7 5 2

| | | | | | |
|---|---|---|---|---|---|
| | ♣ | ♦ | ♥ | ♠ | N |
| N | 2 | 1 | 4 | 3 | 3 |
| S | 2 | 1 | 4 | 3 | 3 |
| E | - | - | - | - | - |
| O | - | - | - | - | - |

♠ V
 ♥ A 10 7 3 2
 ♦ V 6 5
 ♣ R D 4 3

Donne 27
 Sud donneur
 Personne vulnérable

♠ A 4
 ♥ A R 6
 ♦ 9 8 6
 ♣ A R D 7 5

| | | | | | |
|---|---|---|---|---|---|
| | ♣ | ♦ | ♥ | ♠ | N |
| N | - | 1 | - | - | - |
| S | - | 1 | - | - | - |
| E | 4 | - | 1 | 1 | 3 |
| O | 4 | - | 1 | 1 | 3 |

♠ D V 8 2
 ♥ V 3
 ♦ R 7 4 2
 ♣ 9 6 3



♠ 10 9 7 3
 ♥ 8 4 2
 ♦ A 10
 ♣ V 10 8 2

♠ R 6 5
 ♥ D 10 9 7 5
 ♦ D V 5 3
 ♣ 4

Donne 28
 Ouest donneur
 N-S vulnérable

♠ 5 4 3 2
 ♥ D 10 3
 ♦ D 6 5
 ♣ R V 7

♠ D V 7
 ♥ V 7 4
 ♦ R 4
 ♣ 10 8 5 4 2



♠ A R 10 9 8
 ♥ A 6 2
 ♦ A 8 3
 ♣ D 6

| | | | | | |
|---|---|---|---|---|---|
| | ♣ | ♦ | ♥ | ♠ | N |
| N | - | 2 | - | - | - |
| S | - | 2 | - | - | - |
| E | 1 | - | - | 3 | 2 |
| O | 1 | - | - | 3 | 2 |

♠ 6
 ♥ R 9 8 5
 ♦ V 10 9 7 2
 ♣ A 9 3

Donne 29
 Nord donneur
 Tous vulnérable

♠ V 9 7 2
 ♥ A V 5 3
 ♦ R V 10 2
 ♣ 2

♠ 8 5 3
 ♥ R 7 2
 ♦ D 6 3
 ♣ V 9 8 7



♠ A D 6 4
 ♥ D 6
 ♦ A 7 5
 ♣ R D 5 3

| | ♣ | ♦ | ♥ | ♠ | N |
|---|---|---|---|---|---|
| N | - | 1 | 3 | - | - |
| S | - | 1 | 3 | - | - |
| E | 1 | - | - | - | - |
| O | 1 | - | - | - | - |

♠ R 10
 ♥ 10 9 8 4
 ♦ 9 8 4
 ♣ A 10 6 4

Donne 30

Est donneur

Personne vulnérable

♠ 10 9 6
♥ R D V 9
♦ 2
♣ A R 9 5 3

| | ♣ | ♦ | ♥ | ♠ | N |
|---|---|---|---|---|---|
| N | - | 1 | - | - | - |
| S | - | 1 | - | - | - |
| E | 4 | - | 4 | 1 | 2 |
| O | 4 | - | 4 | 1 | 2 |

♠ A D 8 5
♥ A 10 5
♦ 7 4
♣ 10 7 6 2



♠ R V 4
♥ 8 4 3 2
♦ D V 9 3
♣ D V

♠ 7 3 2
♥ 7 6
♦ A R 10 8 6 5
♣ 8 4

Donne 31
 Sud donneur
 N-S vulnérable

♠ 10 6 5
 ♥ R V 9 5 4
 ♦ R V 5 4 3
 ♣ —

♠ D 7 2
 ♥ A D 10 3
 ♦ A D 8
 ♣ R V 9



♠ A R V 8
 ♥ 7 6 2
 ♦ 10 9 7 6
 ♣ 4 2

| | | | | | |
|---|---|---|---|---|---|
| | ♣ | ♦ | ♥ | ♠ | N |
| N | - | - | - | - | - |
| S | - | - | - | - | - |
| E | 1 | 2 | 1 | 3 | 3 |
| O | 1 | 2 | 2 | 3 | 3 |

♠ 9 4 3
 ♥ 8
 ♦ 2
 ♣ A D 10 8 7 6 5 3

Donne 32
 Ouest donneur
 E-O vulnérable

♠ 9 4 3
 ♥ R D 4
 ♦ D 9 3
 ♣ V 9 8 3

| | | | | | |
|---|---|---|---|---|---|
| | ♣ | ♦ | ♥ | ♠ | N |
| N | 2 | - | 3 | - | - |
| S | 2 | - | 3 | - | - |
| E | - | 1 | - | 2 | - |
| O | - | 1 | - | 2 | - |

♠ A V
 ♥ V 10 7 3 2
 ♦ 7 4
 ♣ R D 7 5



♠ D 10 8 5 2
 ♥ 9 5
 ♦ A R 10 5
 ♣ 6 2

♠ R 7 6
 ♥ A 8 6
 ♦ V 8 6 2
 ♣ A 10 4

Donne 33

Nord donneur

Personne vulnérable

♠ R V 5 2
♥ 8 6
♦ A R 5
♣ V 10 9 7

| | | | | | |
|---|---|---|---|---|---|
| | ♣ | ♦ | ♥ | ♠ | N |
| N | - | - | - | - | - |
| S | - | - | - | - | - |
| E | 5 | 2 | 1 | 5 | 5 |
| O | 5 | 2 | 1 | 5 | 5 |

♠ 9 3
♥ 10 7 4
♦ D V 8 4 2
♣ 8 5 2



♠ D 8 6 4
♥ A R
♦ 7 6 3
♣ A R 6 4

♠ A 10 7
♥ D V 9 5 3 2
♦ 10 9
♣ D 3

Donne 34
 Est donneur
 N-S vulnérable

♠ A V
 ♥ D 7 6 4
 ♦ 9 6
 ♣ A 10 9 7 2

♠ 6 4 2
 ♥ A V 5 2
 ♦ 8 7 2
 ♣ 6 4 3



♠ D 10 8 5 3
 ♥ R 10 8
 ♦ A V 10
 ♣ V 5

| | | | | | |
|---|---|---|---|---|---|
| | ♣ | ♦ | ♥ | ♠ | N |
| N | - | - | - | - | - |
| S | - | - | - | - | - |
| E | 3 | 1 | 3 | 3 | 2 |
| O | 3 | - | 3 | 3 | 1 |

♠ R 9 7
 ♥ 9 3
 ♦ R D 5 4 3
 ♣ R D 8

Donne 35
 Sud donneur
 E-O vulnérable

♠ D 7 2
 ♥ 6 5 3
 ♦ A 6 5 4
 ♣ V 10 9

♠ V 5 4 3
 ♥ V
 ♦ D V 10 9
 ♣ R D 8 4



♠ A R 9 8 6
 ♥ R 8 4 2
 ♦ 8 3 2
 ♣ A

| | ♣ | ♦ | ♥ | ♠ | N |
|---|---|---|---|---|---|
| N | 1 | - | 1 | - | - |
| S | - | - | 1 | - | - |
| E | - | 3 | - | 3 | 1 |
| O | - | 3 | - | 3 | 1 |

♠ 10
 ♥ A D 10 9 7
 ♦ R 7
 ♣ 7 6 5 3 2

Donne 36

Ouest donneur
Tous vulnérable

♠ 8 2
♥ A 9 8 7 6 5 3
♦ D 10
♣ V 6

♠ A D 5
♥ D
♦ A 9 4
♣ R 10 5 4 3 2



♠ R 10 9 3
♥ 10
♦ R V 8 7 5
♣ 9 8 7

| | ♣ | ♦ | ♥ | ♠ | N |
|---|---|---|---|---|---|
| N | - | - | 2 | - | - |
| S | - | - | 2 | - | - |
| E | 5 | 5 | - | 3 | - |
| O | 5 | 5 | - | 3 | - |

♠ V 7 6 4
♥ R V 4 2
♦ 6 3 2
♣ A D