

COUPE DE PROVENCE 2024

Séance 6 19 Juin 2024

- 24 à 27 donnes en simultané
- Equilibrage des lignes obligatoires
- Pas de centres réservés aux joueurs 3^{ème} et 4^{ème} Série.
- Bonus PE aux joueurs participant aux 6 séances.
- Points de Performance attribués lors de la Finale 1^{ère}/2^{ème} Séries Majeures.
- Points d'experts doublés lors de la Finale 2^{ème} Séries mineure, 3^{ème}/4^{ème} séries.
- Donnes commentées téléchargeables sur le site du Comité.

Mode de qualification par paire sur les 4 meilleures séances pour les finales se déroulant en septembre :

- **Finale 1^{ère} et 2^{ème} Séries Majeures** : Tournoi par paires.
- **Finale 2^{ème} Séries mineure, 3^{ème} Séries et 4^{ème} Séries** : Tournoi par paires.

Au maximum 120 joueurs (2 X 60 paires) seront qualifiés :

Au moins deux paires de chaque club organisateur pour chaque finale seront qualifiées.

Un joueur qualifié parmi les 120 premiers du classement des 4 meilleures séances **ne sera retenu** que s'il a joué au moins trois fois avec un même partenaire.

Les dates de la Coupe de Provence 2024 : 24 janvier, 21 février, 20 mars, 17 avril, 29 mai et 19 juin. Finale mercredi 18 septembre 2024



Donnes commentées par Arnaud Ancussy

Donnes commentées par Arnaud Ancussy

donne1

Nord donneur
Personne vulnérable

	♠ V 4 3	
	♥ R V 9 5	
	♦ R 10 3 2	
	♣ 6 2	
♠ A 8 2		♠ R 9 7 6
♥ 8 7 3		♥ 10 4
♦ 9 8 4		♦ A V 6 5
♣ D V 9 8		♣ A 4 3
	♠ D 10 5	
	♥ A D 6 2	
	♦ D 7	
	♣ R 10 7 5	

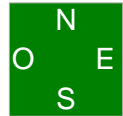

<i>Ouest</i>	<i>Nord</i>	<i>Est</i>	<i>Sud</i>
Passe	Passe	1 ♦	X
Passe	2 ♥	Passe	Passe

Il manque un petit peu à O pour dire 1 SA qui promet 8-10. Il passe sagement.
N doit annoncer sa main: 2 ♥, 8-10 et quatre atouts.

Pour rappel:

- 1 ♦ X 1 ♥/♠: 0-7 et 4 ♥/♠ ou +
 - 1 SA: 8-10 sans majeure quatrième
 - 2 ♣: 0-7 et 4+♣
 - 2 ♦: cue-bid
 - 2 ♥/♠: 8-10 et 4 ♥/♠
 - 2 SA: 11 avec l'arrêt
 - 3 ♣/♥/♠: 8-10 et 5 cartes
- 2 ♦ montre les deux majeures 4èmes 8-10 ou des mains de plus de 11

<https://www.ibridge.fr/public/fichedetails/89>

Entame 7 ♠, il n'y a rien d'emballant.
O prend de l'As.

En tant que déclarant, il ne faut pas précipiter sur le retrait des atouts.
N voit qu'il va perdre deux ♠, à ♣ et à ♦ il perd l'As mais il doit couper ses perdantes.
O en main connaît à peu près tout.

N a montré 8-10 points avec 4 ♥. Il n'a pas 4 ♠, sinon il aurait commencé par dire 2 ♦ pour retrouver le fit en majeure (S pourrait avoir 4 ♠ et seulement 3 ♥).

Le 7 ♠ provient de 4 cartes, le camp NS fera toujours une levée de ♠.
E a ouvert de 1 ♦ et il n'a que 2 ♥, il a donc au moins 4 ♦ (le seul cas où l'on ouvre de 1 ♦ avec 3 cartes est quand on est 4 ♠ 4 ♥ 3 ♦ 2 ♣) E est donc 4243 ou 4252. Dans tous les cas on voit que N va essayer de couper des mineures, O rejoue donc atout pour contrer le plan de double coupe.
Malgré cette bonne analyse, N arrivera à couper des deux mains, en effet En'ayant que deux atouts, il ne pourra jamais jouer le troisième tour d'atout qui empêcherait les coupes.

2 ♥+1

donne2

Est donneur
N-S vulnérable

		♠ 6 5 3		
		♥ A V 9 6 3 2		
		♦ 10 3		
		♣ R 5		
♠ R 8 7			♠ A V	
♥ 5 4			♥ 10 8	
♦ R D V 6			♦ 9 8 5 4	
♣ A 6 4 2			♣ D V 10 8 7	
		♠ D 10 9 4 2		
		♥ R D 7		
		♦ A 7 2		
		♣ 9 3		
<i>Ouest</i>	<i>Nord</i>	<i>Est</i>	<i>Sud</i>	
		Passe	Passe	
1 ♦	1 ♥	X	2 ♦	
Passe	2 ♥	Passe	Passe	
Passe				

Sur 1 ♦, N doit se contenter de 1 ♥. Certes on a six cartes et la main d'un deux faible, mais on est rouge et cela peut tourner à la catastrophe. Ne dites 2 ♥ que si vous avez six ♥ magnifiques, cela évite le risque de vous faire contrer. E contre pour montrer des points sans 4 ♠.

Avec 4 ♠ il aurait dit 1 ♠, à moins que vous ne jouiez le cachalot auquel cas on dit X avec 4 ♠ ou plus et 1 ♠ remplace le contre d'appel. Si vous jouez la collante, jetez votre feuille de convention :-)

Vous ne pouvez pas avoir deux enchères pour dire que vous avez 4 ou 5 piques et aucune enchère pour dire que vous avez du jeu sans 4 ♠.

Le V ♠ et l'A ♣ étant placé vous perdrez 2 ♠+1 ♦+1 ♣. Si E entame de l'A ♠ pour prendre une coupe il ne fera plus son ♦ qui partira sur les ♠ affranchis.

donne3

Sud donneur
E-O vulnérable

	♠ A R D		
	♥ A 8		
	♦ D V 8 4 2		
	♣ D 10 7		
♠ 9 8 3 2		♠ V 6 5 4	
♥ R		♥ D 10	
♦ A 10 9		♦ R 6 3	
♣ V 9 8 3 2		♣ A 6 5 4	
	♠ 10 7		
	♥ V 9 7 6 5 4 3 2		
	♦ 7 5		
	♣ R		
<i>Ouest</i>	<i>Nord</i>	<i>Est</i>	<i>Sud</i>
			4 ♥
Passe	Passe	Passe	

En premier vert contre rouge, il faut barrer. Vous avez deux chances sur trois de gêner les adversaires.

Vous ouvrez donc de 4 ♥ et N passe, vous ne pouvez pas avoir de quoi gagner 6.

Entame 2 ♣ pour l'A et le R de S. Au vu du mort le retour ♦ s'impose et le déclarant chute d'une levée.

donne4

Ouest donneur

Tout le monde vulnérable

	♠ R V 8		
	♥ A 9 7		
	♦ A 9 4 3		
	♣ R 10 4		
♠ 10 5 4 3 2		♠ A 9 7 6	
♥ V 10 8 5		♥ D 3	
♦ V 10		♦ D 6 5	
♣ 9 3		♣ D V 8 6	
	♠ D		
	♥ R 6 4 2		
	♦ R 8 7 2		
	♣ A 7 5 2		

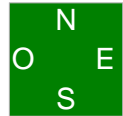

<i>Ouest</i>	<i>Nord</i>	<i>Est</i>	<i>Sud</i>
Passe	1 SA	Passe	2 ♣
Passe	2 ♦	Passe	3 SA
Passe	Passe	Passe	

Avec un honneur à ♠, S plonge à 3 SA.

E entame la D♣, avec DV86, ce serait dommage de laisser un 10 se faire.

N fera toujours 2 ♠+2 ♥+3 ♦+2 ♣. 3 SA=

L'entame ♣ en quatrième meilleure file la dixième levée.

Il faut juste penser à jouer ♦ à la deuxième levée pour affranchir un ♦.

donne5

Nord donneur
N-S vulnérable

♠ 8 6 3	
♥ 7 6	
♦ R D V 8 7	
♣ R 7 3	
♠ A R 4 2	
♠ 10 9 5	♥ D V 9 5 2
♥ R 10	♦ 10 9 4
♦ 6 5	♣ 10
♣ A V 6 5 4 2	
♠ D V 7	
♥ A 8 4 3	
♦ A 3 2	
♣ D 9 8	

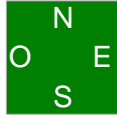

<i>Ouest</i>	<i>Nord</i>	<i>Est</i>	<i>Sud</i>
Passe	Passe	Passe	1 ♣
Passe	1 ♦	1 ♥	1 SA
Passe	Passe	2 ♦	Passe
2 ♥	Passe	Passe	Passe

Une enchère technique.

E avec six points a passé d'entrée, il intervient à 1 ♥ sur l'enchère de 1 ♦ de N. S dit 1 SA et l'enchère lui revient.

Il sait que son partenaire a quelques points et il veut se battre pour la partielle.

Mais que faire? Dire 2 ♥? Si son partenaire a 4 ♠ c'est ballot.

Dire 2 ♠? Si son partenaire est court à ♠ c'est encore ballot.

Comment lui dire que l'on a 5 et 4 ♠ sans dépasser le palier de 2 ♥?

La solution consiste à cuebidder l'ouverture: 2 ♦

Cela ne peut pas être un jeu fort puisqu'on a passé d'entrée, c'est répertorié comme étant 5 ♥ et 4 ♠.

Le partenaire n'ayant pas 4 ♠ revient à 2 ♥, fin des enchères.

S en voyant le doubleton ♦ au mort devra penser à jouer atout pour éviter une coupe ♦.

2 ♥ =

donne6

Est donneur
E-O vulnérable

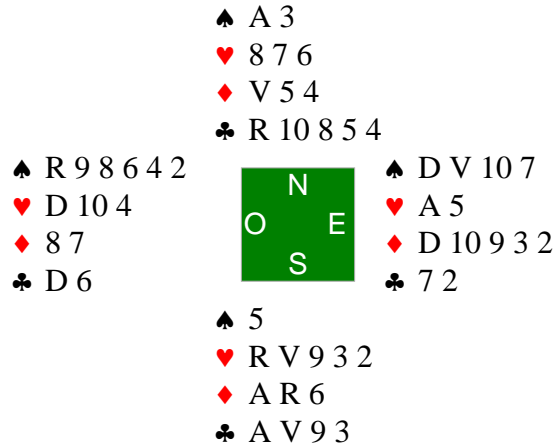

<i>Ouest</i>	<i>Nord</i>	<i>Est</i>	<i>Sud</i>
		Passe	1 ♥
Passe	2 ♥	Passe	3 ♣
Passe	4 ♥	Passe	Passe
Passe			

Rouge contre vert avec un partenaire qui a passé d'entrée, l'intervention a 1 ♠ n'est pas pertinente.

Vous n'allez pas défendre.

S fait une enchère d'essai à ♣ et N s'empresse d'accepter.

L'enchère de 3 ♣ est une enchère d'essai pour la manche, si S cherchait le chelem il aurait commencé par 2 SA afin d'avoir le plus d'informations possibles de son partenaire.

O entame du 6 ♠.

Il faut jouer deux fois ♥ vers RV, Le déclarant prend donc de l'A♠ et joue ♥ pour le V et la D.

O rejoue ♠ coupé, il faut remonter à ♣ pour rejouer ♥.

Les ♣ étant 2-2, le troisième ♦ partira sur le 5ème ♣. S aura perdu 2 ♥.

4 ♥+1

donne8

Ouest donneur
Personne vulnérable

	♠ D 7 3		
	♥ D 9 6		
	♦ R V 9 7 4		
	♣ 3 2		
♠ A		♠ R 9 8 6 4	
♥ R 7 3		♥ V 8	
♦ D 6 2		♦ A 10 3	
♣ A R D 10 8 7		♣ 9 6 5	
	♠ V 10 5 2		
	♥ A 10 5 4 2		
	♦ 8 5		
	♣ V 4		

<i>Ouest</i>	<i>Nord</i>	<i>Est</i>	<i>Sud</i>
1 ♣	1 ♦	1 ♠	Passe
2 ♦	Passe	2 SA	Passe
3 SA	Passe	Passe	Passe

Entame 8♦

O a beaucoup de jeu mais ne peut pas nommer les SA tout seul car son arrêt à ♦ est hypothétique.

En disant 2♦, il laisse de la place tout en faisant une enchère forçant.

E avec l'arrêt ♦ nomme 2 SA et O rajoute le troisième.

S entame le 8♦

Jouer ♥ vers le R est trop risqué, N a parlé il y a de grandes chances qu'il ait l'A♥.

Par contre rejouer ♦ pour libérer une levée est sans risque, le flanc ne peut pas prendre plus d'un ♦ et 2 ♥.

E fera 2 ♠+2 ♦+6 ♣: 10 levées

donne9

Nord donneur
E-O vulnérable

♠ R 4 3
♥ A 2
♦ V 10 7 4
♣ 8 7 6 3

♠ D 8 5		♠ 10 9 7 2
♥ R 10 9 8 6 5 4	<div style="display: inline-block; background-color: green; color: white; padding: 5px; border: 1px solid black;"> N O E S </div>	♥ D V 3
♦ 8		♦ A R 6
♣ D 4		♣ 10 9 2

♠ A V 6
♥ 7
♦ D 9 5 3 2
♣ A R V 5

<i>Ouest</i>	<i>Nord</i>	<i>Est</i>	<i>Sud</i>
	Passe	Passe	1 ♦
2 ♥	Passe	Passe	X
Passe	3 ♦	3 ♥	Passe
Passe	Passe		

Donne compliquée, O n'a pas suffisamment pour dire 3 ♥, mais passer est gênant. Autant dire 2 ♥. Certes il n'y a pas beaucoup mais le septième ♥ compense.

N n'a pas assez pour contrer d'appel, il lui faudrait au moins 10 points et plutôt 4 ♠.

Au palier de deux le contre promet 10 points minimum car vous risquez de jouer au palier de 3 et vous ne pouvez pas le faire si vous n'avez que 8 points et votre partenaire 12.

Votre partenaire aura souvent entre 12 et 14, soit une moyenne de 13. Pour jouer 2 SA il faut 23 points, au palier de 3 il faut à peu près pareil, 23 honneur plus un peu de distribution. Il vaut donc mieux avoir 10 points pour contrer au palier de 2.

E n'a pas d'intérêt à prolonger le barrage, il passe.

S a une belle main et contre d'appel.

Là, ça se complique. N a passé et il a 8 points. Mais il sait que son partenaire va contrer d'appel dès qu'il est court à ♥ pour couvrir le cas du "passe blanche neige". Il se contente donc de 3 ♦. E avec son beau fit ♥ et AR ♦ se bat en disant 3 ♥.

Il est possible que la séquence s'arrête là.

3 ♥-1

Si NS a le courage de contrer ou de raparler sans dépasser le palier de 4 il marqueront plus, rien d'évident....

Pour rappel:

Le passe blanche neige consiste à passer quand on aimerait punir mais que le contre est d'appel. On espère que le partenaire réveillera par contre pour pouvoir passer et transformer le contre.

Exemple: N a ♠ RV102 ♥ 5 ♦ AD53 ♣ R1082

et la séquence se passe 1 ♥2♠? On peut dire 3 SA mais il est tentant de passer "blanche neige". Le partenaire étant court à ♠ il va réveiller par contre et on pourra passer pour encaisser une grosse chute.

En fait le terme "blanche neige" n'est pas adapté. Les anglais parlent de la belle au bois dormant qui est plus imagé car elle est réveillée par son prince charmant. Ici les enchères sont réveillées par le contre.

donne10

Est donneur

Tout le monde vulnérable

♠ A R D V 5		♠ 10 8 6									
♥ A 10 9		♥ R V 3 2									
♦ 5		♦ 9 7 6 2									
♣ 10 8 4 3		♣ A 9									
	<table><tr><td></td><td>N</td><td></td></tr><tr><td>O</td><td></td><td>E</td></tr><tr><td></td><td>S</td><td></td></tr></table>		N		O		E		S		
	N										
O		E									
	S										
		♠ 9 7 4 3									
		♥ D 5									
		♦ V 10 8									
		♣ R D V 2									
		♠ 2									
		♥ 8 7 6 4									
		♦ A R D 4 3									
		♣ 7 6 5									

<i>Ouest</i>	<i>Nord</i>	<i>Est</i>	<i>Sud</i>
		Passe	Passe
1 ♠	Passe	3 ♠	Passe
4 ♠	Passe	Passe	Passe

O perdra 1 ♥ +1 ♦ +1 ♣, 4 ♠ =

Sur la séquence, S sait que son partenaire ne saura pas quoi entamer. Dire 4 ♦ sur 3 ♠ pour l'aider est une option intéressante. Parfois cela tourne mal mais il faut savoir assumer :-)

donne12

Ouest donneur
N-S vulnérable

	♠ R 6 2										
	♥ 5										
	♦ A V 10 7 5 3										
	♣ A 9 5										
♠ A 10 8 7	<table border="1"><tr><td></td><td>N</td><td></td></tr><tr><td>O</td><td></td><td>E</td></tr><tr><td></td><td>S</td><td></td></tr></table>		N		O		E		S		♠ 9 5 4 3
	N										
O		E									
	S										
♥ A D 6 4		♥ R 9 2									
♦ R 9		♦ D 6 2									
♣ V 8 3		♣ R 10 2									
	♠ D V										
	♥ V 10 8 7 3										
	♦ 8 4										
	♣ D 7 6 4										

<i>Ouest</i>	<i>Nord</i>	<i>Est</i>	<i>Sud</i>
1 ♣	1 ♦	1 ♠	Passe
2 ♠	Passe	Passe	Passe

Vulnérable, N ne peut pas prendre le risque de dire 3 ♦ et les enchères s'arrêtent à 2 ♠.

Entame 5 ♥

O perdra 2 ♠ + 1 ♦ + 2 ♣ . 2 ♠ =

donne13

Nord donneur

Tout le monde vulnérable

	♠ A 8 5		
	♥ V 6 5 4 2		
	♦ V 3		
	♣ 8 7 3		
♠ R 9 2			♠ D 10 7
♥ R			♥ D 9 7
♦ A 10 4 2			♦ R D 6
♣ A D V 6 2			♣ R 9 5 4
	♠ V 6 4 3		
	♥ A 10 8 3		
	♦ 9 8 7 5		
	♣ 10		



<i>Ouest</i>	<i>Nord</i>	<i>Est</i>	<i>Sud</i>
	Passe	1 ♣	Passe
1 ♦	Passe	1 SA	Passe
3 ♣	Passe	3 SA	Passe
Passe	Passe		

L'enchère de 3 ♣ est forcing, E qui a une main 4-3-3-3 sans As nomme le contrat qu'il veut jouer: 3 SA.

O passe.

A l'entame, rien d'évident.

Le principe général est de garder ses As en reprise pour pouvoir faire ses levées affranchies.

On aurait plutôt tendance à entamer ♠ ce qui donne 11 levées au déclarant.

L'entame ♥ réduit à 10 levées.

donne15

Sud donneur
N-S vulnérable

	♠ 6		
	♥ D 10 9 7 4 3 2		
	♦ 2		
	♣ 10 9 7 6		
♠ A 9 7 2		♠ R D 10 8 5 4 3	
♥ 6		♥ V 8	
♦ A D 7 6 5		♦ R 8	
♣ V 3 2		♣ R 5	
	♠ V		
	♥ A R 5		
	♦ V 10 9 4 3		
	♣ A D 8 4		

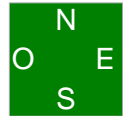

<i>Ouest</i>	<i>Nord</i>	<i>Est</i>	<i>Sud</i>
			1 ♦
Passe	1 ♥	1 ♠	X
4 ♥	Passe	4 ♠	Passe
Passe	Passe		

N n'a que deux points mais est obligé de parler sur 1 ♦. Imaginons qu'il passe et que son partenaire soit 4 ♠ 4 ♥ 3 ♦ 2 ♣. Il pourrait jouer 1 ♦ qui chute alors qu'il gagne 4 ♥ ce serait dommage.

Si vous jouez 2 ♥ faible, vous pouvez faire l'enchère. Sinon dites 1 ♣.

E intervient à 1 ♠ et S contre pour montrer 3 ♥ ou 18 et + (le contre coopératif).

O, après l'ouverture de 1 ♦ de S a une main magnifique. Il fait un splinetr à 4 ♥ pour montrer son beau fit et le singleton ♥. E conclue à 4 ♠.

N n'a pas la bonne vulnérabilité pour défendre, dans une autre configuration il aurait pu dire 5 ♥.

S entame normalement l'A ♥.

E perdra 1 ♥ + 1 ♣, son deuxième ♣ partira sur la D ♦.

Pour réduire il faut entamer ♥ sous AR pour que N à la D ♥ rejoue ♣. De la science fiction...

donne16

Ouest donneur
E-O vulnérable

♠ D V 8		♠ A 10 6 3 2									
♥ 7		♥ R 5 4 3									
♦ A R 9 6 2		♦ 5 3									
♣ A 10 9 5		♣ R 2									
	<table><tr><td></td><td>N</td><td></td></tr><tr><td>O</td><td></td><td>E</td></tr><tr><td></td><td>S</td><td></td></tr></table>		N		O		E		S		
	N										
O		E									
	S										
		♠ 7									
		♥ V 9 8 2									
		♦ D 8 4									
		♣ D V 8 7 4									
		♠ R 9 5 4									
		♥ A D 10 6									
		♦ V 10 7									
		♣ 6 3									

<i>Ouest</i>	<i>Nord</i>	<i>Est</i>	<i>Sud</i>
1 ♦	1 ♠	Passe	3 ♦
Passe	3 ♠	Passe	Passe
Passe			

L'enchère de 3 ♦ (cüe-bid à saut) montre une main de 11-12 points de soutien avec 4 atouts.
Avec plus, vous commencez par cüe-bidder au palier de deux puis vous reparlez.

N étant minimum s'arrête à 3 ♠.

N perdra 1 ♠+2 ♦+1 ♣. 3 ♠=

Pour le maniement des ♥, jouez l'A♥ puis ♥ vers le R. Si les ♥ sont 3-2 c'est bon et s'ils sont 4-1 vous pourrez prendre le V quatrième s'il est du bon côté.

donne17

Nord donneur
Personne vulnérable

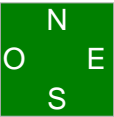
<p>♠ D V ♥ R 8 6 4 ♦ V 9 8 6 5 ♣ 10 4</p>		<p>♠ 3 2 ♥ A D V 10 9 ♦ D 10 7 4 ♣ D 7</p>	<p>♠ R 10 8 ♥ 7 5 ♦ A R 2 ♣ A V 9 8 2</p>
		<p>♠ A 9 7 6 5 4 ♥ 3 2 ♦ 3 ♣ R 6 5 3</p>	

Ouest	Nord	Est	Sud
	1 ♥	X	1 ♠
Passe	2 ♦	Passe	2 ♠
Passe	Passe	Passe	

La main de S ne joue qu'à ♠, il répète donc sa couleur.

Pour rappel:

La répétition au palier de 2 de la couleur nommée au palier de 1 du répondant promet:

- 5 cartes quand l'ouvreur a rebidé à 1 SA

- 6 cartes dans les autres cas

exple:

1 ♣ - 1 ♥ -

1 ♣ - 1 ♥ -

1 SA - 2 ♥: promet 5 cartes

1 ♠ - 2 ♥: promet 6 cartes

C'est logique.

- En disant 1 SA l'ouvreur a promis au moins deux cartes dans notre couleur.

Avec cinq cartes, on est sur d'en avoir au moins 7 et souvent 8 dans la couleur.

- En nommant une autre couleur, l'ouvreur a promis 0 cartes dans notre couleur. Il en faut au moins 6 pour éviter le ridicule de jouer en 5-0.

Entame 10♣

E laisse filer le 10 pour le R de Sud.

S voit qu'il va perdre au moins 2 ♠, peut-être 1 ♥, 1 ♦ et au moins 1 ♣.

Son contrat est faisable mais il faut s'appliquer.

Si le R♥ est placé, il le sera toujours.

Parcontre, s'il ne l'est pas et que E rejoue atout, on ne pourra plus couper de ♣. La priorité est donc de couper un ♣.

Donc après le R♣, ♣ vers la D.

E prend et rejoue atout pour éviter les coupes.

S prend de l'A♠ et coupe un ♣.

Il ressort à ♦, l'impasse ♥ fonctionnant, il perdra 2 ♠ + 1 ♦ + 2 ♣.

2 ♠ =

donne18

Est donneur
N-S vulnérable

♠ 7 5 3 2		♠ 9									
♥ V 9 8 2		♥ D 7 5 3									
♦ 8 6 3		♦ D 5 4									
♣ 3 2		♣ A R V 10 5									
	<table><tr><td></td><td>N</td><td></td></tr><tr><td>O</td><td></td><td>E</td></tr><tr><td></td><td>S</td><td></td></tr></table>		N		O		E		S		
	N										
O		E									
	S										
		♠ A V 8									
		♥ R 10 4									
		♦ R V 9 2									
		♣ 8 6 4									
		♠ R D 10 6 4									
		♥ A 6									
		♦ A 10 7									
		♣ D 9 7									

<i>Ouest</i>	<i>Nord</i>	<i>Est</i>	<i>Sud</i>
		1 ♦	1 ♠
Passe	2 ♣	Passe	2 ♦
Passe	2 ♥	Passe	3 SA
Passe	Passe	Passe	

Certes, 6 ♣ gagne avec 27 points mais l'appeler est pour le moins difficile.

O entame le 3 ♦ (pair impair dans la couleur du partenaire).

S sait que E a le R ♦, l'A ♠ et le R ♥.

Le doute est sur les V, il devrait en avoir au moins deux sur trois pour arriver à 12 points.

Enmatch par quatre, il faudrait assurer son contrat.

5 ♣+1 ♥+2 ♦+1 ♠

L'entame nous assure deux levées de ♦, on remonte à ♣, on joue ♠ pour le R et on rejoue ♦.

Quoiqu'il arrive on fera neuf levées.

En paire c'est plus embêtant. On peut faire 10 levées à plus de 75%. Dans le pire des cas E n'a que deux V et faire l'impasse au V ♠ marchera deux fois sur trois (66.67%) et dans le meilleur des cas l'impasse marchera à 100% (dès qu'E a 13 points).

En paire il faut donc faire l'impasse au V ♠.

On prend l'entame, 9 ♠ si E laisse filer vous mettez petit et faites la levée. Maintenant vous allez faire 11 levées! 4 ♠ (car le V tombera au troisième tour) +1 ♥+1 ♦+5 ♣

E doit couvrir le 9 ♠ du V (ce n'est pas facile). S'il met l'A ♠ vous ferez également 4 ♠.

Dans ce cas vous ferez 2 ♠+1 ♥+2 ♦+5 ♣

3 SA+1

donne19

Sud donneur
E-O vulnérable

	♠ 10 9 5 4		
	♥ 5		
	♦ A R 10 4		
	♣ A D 7 3		
♠ A V 2		♠ R D 3	
♥ A D 7 6 3		♥ R 10 9 2	
♦ V 7		♦ D 8 6	
♣ 10 9 6		♣ R V 5	
	♠ 8 7 6		
	♥ V 8 4		
	♦ 9 5 3 2		
	♣ 8 4 2		



<i>Ouest</i>	<i>Nord</i>	<i>Est</i>	<i>Sud</i>
			Passe
1 ♥	X	3 SA	Passe
4 ♥	Passe	Passe	Passe

Sur le contre E fait un "super Truscott"

Pour rappel:

Le truscott consiste à dire 2 SA qui montre une main fittée avec 4 atouts et 11-12 points.

Le super Truscott consiste à dire 3 SA qui montre 4 atouts avec 13-14 points.

Si vous avez du jeu sans le fit, vous commencez par surcontrer avec une main régulière de 11 points et plus (avec l'envie de les contrer punitif ultérieurement) ou vous nommez votre couleur

Après AR ♦, si N joue un petit ♣ mettez le R♣.

Le contre nous assure que l'A♣ est en N.

La D♣ pourrait être en S, même si c'est peu probable.

Vous enlevez les atouts et défaussez un ♣ sur la D♦.

Si N joue ♣ à la deuxième levée, vous ne pouvez pas défausser un ♣ sur le ♦ maître (puisque'il ne l'est pas encore) et êtes contraint à faire l'impasse à la D♣.

4 ♥ =

donne20

Ouest donneur

Tout le monde vulnérable

♠ R 8 3	♠ A 9 2	♠ D 7 5
♥ A R V	♥ 8 5 4	♥ D 10 9 7 6 2
♦ A 10 9 6 3	♦ D 7 2	♦ 4
♣ 4 3	♣ R 10 8 5	♣ A 9 7

♠ V 10 6 4
♥ 3
♦ R V 8 5
♣ D V 6 2



<i>Ouest</i>	<i>Nord</i>	<i>Est</i>	<i>Sud</i>
1 SA	Passe	2 ♦	Passe
2 ♥	Passe	3 ♥	Passe
4 ♥	Passe	Passe	Passe

L'enchère de 3 ♥ montre six cartes avec une main espoir de manche.

O n'a que des belles cartes et accepte la proposition.

O compte ses levées: 1 ♠+6 ♥+1 ♦+1 ♣=9 levées. Il en manque une comme aurait dit De Funes.

Comment la trouver?

En faisant 2 ♠? A moins d'ungentil donateur impossible.

En coupant des ♦? Il faudrait en couper 4, impossible également.

En coupant un ♣? Bien sûr!

Vous prenez l'entame, quelle qu'elle soit et jouez A♣ et ♣. Vous couperez un ♣ maître et ferez

1 ♠+6 ♥+1 ♦+1 coupe= 10 levées

4 ♥=

Retenez que la coupe de la main longue ne sert à rien, vous coupez avec des atouts que vous auriez fait. Par contre la coupe de la main courte c'est rentable!

Il y a une exception: "le mort inversé" mais ce n'est pas fréquent

donne21

Nord donneur
N-S vulnérable

	♠ R D 10 9 7 2		
	♥ 7 6 5		
	♦ 7 3 2		
	♣ 4		
♠ 8 6		♠ V 3	
♥ A 9 4 2		♥ R 8	
♦ 9 6		♦ A R V 10 8	
♣ 10 9 7 6 2		♣ A R V 3	
	♠ A 5 4		
	♥ D V 10 3		
	♦ D 5 4		
	♣ D 8 5		

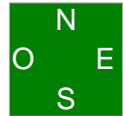

<i>Ouest</i>	<i>Nord</i>	<i>Est</i>	<i>Sud</i>
	2 ♠	X	3 ♠
Passe	Passe	X	Passe
4 ♦	Passe	Passe	Passe

Je n'aimerais pas être à la place d'E!

20 points, le contre toute distribution s'impose (18 et +)

S au nom du fit neuvième prolonge le barrage. C'est un contrat qui pourrait gagner.

Retour des enchères à E. Que dire?

Contre à nouveau? Si son partenaire annonce les ♥ il est mal.

3 SA? il risque de perdre six ♠ à l'entame (c'est d'ailleurs le cas).

Il a le choix entre passe et 4 ♦

Grace aux coupes 3 ♠ chute de 2.

4 ♦ -1 en perdant 2 ♠ +1 ♦ +1 ♣.

Il fallait jouer 4 ♣, difficile.

donne22

Est donneur
E-O vulnérable

	♠ A R 4 3 2		
	♥ 10 3		
	♦ 9 4		
	♣ R D 9 4		
♠ 9		♠ V 7 6 5	
♥ 9 8 6 2		♥ A V 4	
♦ A D 8 6 5		♦ V 7 2	
♣ V 7 5		♣ A 6 2	
	♠ D 10 8		
	♥ R D 7 5		
	♦ R 10 3		
	♣ 10 8 3		

<i>Ouest</i>	<i>Nord</i>	<i>Est</i>	<i>Sud</i>
		Passe	Passe
Passe	1 ♠	Passe	2 ♠
Passe	Passe	Passe	

Après une ouverture en troisième, S peut envisager un Drury.

Pour rappel:

Le Drury consiste à dire 2 ♣ pour savoir ce que vaut la main de son partenaire. Il y a plusieurs réponses au Drury.

Par exemple: - - 1 ♠ -

- 2 ♣ - 2 ♦: j'envisage la manche en face de quelqu'un qui a passé d'entrée
- 2 ♥: j'ai 4 ou 5 ♥ mais pas d'espoir de manche
- 2 ♠: pas 4 ou 5 ♥ et pas d'espoir de manche (peut n'avoir que 5 ♠)
- 2 SA: 15-17 régulier
- 3 ♣/♦ naturel 15 et plus

Ici la main est 4333 et n'a que 10 points. Il manque un peu pour faire un Drury.

Entame 2 ♦

On n'entame JAMAIS sous un As à la couleur!

N sait donc que mettre le R ne sert à rien. Par contre mettre le 3 est utile dès que e a entamé sous la D ou le V. Donc petit pour la D. O n'a pas de retour emballant, ♣ semble le moins mauvais.

Le V ♣ étant placé, N fera 4 ♠ (il n'est pas fakir et doit jouer la répartition 3-2)+2 ♥+3 ♣.
2 ♠+1

donne23

Sud donneur

Tout le monde vulnérable

♠ D 9 6 4 2	♠ V 10 8 3	♠ R 7
♥ 7 3	♥ D 9 8 5 2	♥ R V
♦ 8 6 5 3	♦ A	♦ D 10 9 7 4 2
♣ 9 5	♣ A 10 8	♣ V 3 2
	<div style="display: inline-block; border: 1px solid black; background-color: #008000; color: white; padding: 5px; text-align: center; margin: 5px;"> N O E S </div>	
	♠ A 5	
	♥ A 10 6 4	
	♦ R V	
	♣ R D 7 6 4	

<i>Ouest</i>	<i>Nord</i>	<i>Est</i>	<i>Sud</i>
			1 ♣
Passe	1 ♥	2 ♦	3 ♦
Passe	4 ♣	Passe	4 ♦
Passe	4 ♥	Passe	4 ♠
Passe	4 SA	Passe	5 ♥
Passe	6 ♥	Passe	Passe
Passe			

Entame 10♦

L'enchère de 3♦ montre une belle main fittée. Si on a beaucoup de jeu sans fit, on commence par contrer.

Pour rappel:

Le "contre coopératif" promet 3 cartes dans la couleur du répondant ou 18 et +

Par exemple: 1♣ - 1♥ 1♠

X: 3 cartes à ♥ ou 18 et +

Sur 3♦ N nomme son premier contrôle, S nomme son contrôle ♦ montrant le contrôle ♦ ET le contrôle ♠. En effet, N n'ayant pas dit 3♠, il n'a pas le contrôle ♠. Si S ne l'avait pas eu non plus, il aurait dit 4♥ sachant qu'il y avait deux ♠ à perdre.

Sur 4♦, N dit 4♥, il a déjà fait un effort de chelem en disant 4♣ et n'a rien de plus à dire.

S a une belle main avec une couleur cinquième, il pose le BW.

N répond deux clés et le chelem est appelé.

Le déclarant prend l'entame de l'A♦ et joue atout pour l'As et atout.

Il pourra défausser 3 perdants: 1 sur le R♦ et deux sur les 4èmes et 5èmes ♣.

Cela lui permettra de couper le 5♠

L'entame du R♠ bat le chelem, mais honnêtement, l'auriez-vous trouvée?

donne24

Ouest donneur
Personne vulnérable

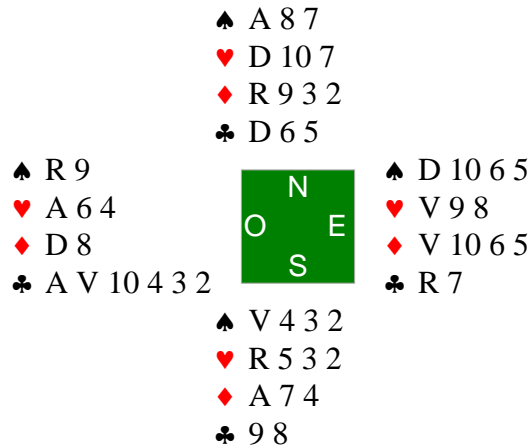

<i>Ouest</i>	<i>Nord</i>	<i>Est</i>	<i>Sud</i>
1 SA	Passé	Passé	Passé

14 points avec une couleur sixième et une main régulière. Cela vaut bien tous les 15-17 réguliers L'ouverture de 1 SA s'impose. Vous montrez la valeur de votre main et vous avez un effet barrage qui peut gêner le camp adverse pour trouver un contrat en majeure.

Entame 2 ♦

S prend de l'A♦ et voit bien que rejouer ♦ va libérer une levée pour le déclarant. Pour le retour c'est compliqué. S sait que O a au moins cinq ♣. En effet N a entamé du 2 ♦ en quatrième meilleure il n'a donc que 4 ♦. Avec 5 ♣, il aurait entamé ♣. Donc il en a maximum 4. Conclusion O en a au moins 5. Le retour ♣ est donc exclu.

S connaît 5+♣ et 2 ♦, il ne doit donc pas être très long en majeure. Le retour ♥ semble le plus intéressant. Retour 2 ♣ pour montrer l'intérêt dans la couleur. C'est important car cela permet à votre partenaire de savoir que c'est cette couleur qui vous intéresse. Si vous aviez eu ♠ RVxx♥ 6532, vous seriez reparti du 6 ♥ pour montrer que la couleur ne vous intéresse pas et votre partenaire aurait pu trouver le retour ♠. En Switch à SA jouez petit prometteur.

N prend et en rejoue. Le 10♥ étant placé, le déclarant arrivera à faire 2 ♥. Par contre, il n'aura plus de rentrée en main quand l'impasse ♣ aura ratée. Il faudra décider à ♠. Pour éviter de décider tout de suite, le mieux est de jouer ♦ pour la D.

N prend et en rejoue (sinon il n'y a plus besoin de décider à ♠). Le déclarant prend du mort et joue son ♦ maître. C'est maintenant qu'il faut décider. S'il joue ♠ pour le 9 il arrivera à faire 8 levées. Mais s'il joue ♠ pour le R il va chuter.

Mais le déclarant devrait trouver.

Il connaît:

- 3 ♥ en N (il a rejoué ♦ alors que son 4ème ♥ est maître puisque c'est le 13ème)
- 4 ♦ grâce à l'entame du 2 ♦
- quand il a joué ♣, S a du mettre le 9 et le 8 montrant 2 cartes. Donc 3 ♣ en N
- Il lui reste donc 3 ♠

S a donc:

♠ ?xxx	S'il avait eu l'A♠ il aurait réveillé par un Landy
♥ Rxxx	
♦ Axx	Il est meilleur de jouer ♠ pour le 9
♣ xx	OUF!

donne25

Nord donneur
E-O vulnérable

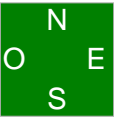
♠ A V 8 7 6 2		♠ D 10 3
♥ A 8 3 2		♥ 9 7 4
♦ 10 9		♦ D V 4
♣ 3		♣ R 10 6 5
		♠ —
		♥ D V 10
		♦ 8 7 6 5 3 2
		♣ A D 4 2
		♠ R 9 5 4
		♥ R 6 5
		♦ A R
		♣ V 9 8 7

<i>Ouest</i>	<i>Nord</i>	<i>Est</i>	<i>Sud</i>
	Passe	Passe	1 ♣
1 ♠	1 SA	Passe	Passe
2 ♥	Passe	Passe	Passe

O avec son 6-4 ne peut pas passer sur 1 SA, il nomme son bicolore.

E au vu des enchères sait bien que son partenaire n'a pas une grosse main et passe sur 2 ♥.

Entame 6 ♣.

O ne peut pas prendre le risque de faire l'impasse. Si elle rate il va perdre un ♣ mais le flanc atout va l'empêcher de faire des coupes.

Il plonge de l'As et démarre un jeu de double coupe.

♣ coupé

A♠ et ♠ coupé

♣ coupé

♠ coupé

♣ coupé

♠ coupé (S a quatre ♠ c'est parfait)

et encore l'A♥

Il aura fait 1 ♠ + 3 coupes à ♠+1 ♥+1 ♣+3 coupes à ♣: 9 levées.

donne27

Sud donneur
Personne vulnérable

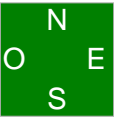
<p>♠ 9 5 4 ♥ 5 2 ♦ D V 10 3 2 ♣ R V 8</p>		<p>♠ R D 3 ♥ D V 9 ♦ A 9 7 6 ♣ 7 6 2</p>	<p>♠ V 7 ♥ A 10 7 4 3 ♦ R 8 4 ♣ A 10 4</p>
<p>♠ A 10 8 6 2 ♥ R 8 6 ♦ 5 ♣ D 9 5 3</p>			

<i>Ouest</i>	<i>Nord</i>	<i>Est</i>	<i>Sud</i>
Passe	1 ♦	1 ♥	Passe
Passe	1 SA	Passe	2 ♠
Passe	Passe	Passe	

Avec ses cinq ♠, S répète sa couleur sur l'enchère de 1 SA de son partenaire.

Entame 5 ♥

S compte 5 ♠ (sauf Vxxx en O)+2 ♥ (sauf si le 5 est singleton)+1 ♦

Il va falloir essayer de faire de notre mieux à ♣.

E prend de l'A ♥ et en rejoue.

S prend du R et joue 3 tours de ♠ en finissant en main. Il faut commencer par tirer RD pour prendre un éventuel V 4ème en E. Si vous tirez l'A♠ d'abord vous n'aurez plus cette possibilité.

Maintenant il faut jouer ♣ mais en jouant vers la D au cas où E ait AR.

Donc ♥ pour la D et ♣, pour la D et le R.

O rejoue ♦ (il n'a plus de ♥ et rejouer ♣ ne serait pas logique).

Le déclarant prend de l'A♦ et rejoue ♣ pour E.

Il reste 2 atouts et 2 ♣ au déclarant. Il pourra couper le retour rouge d'E rejouer ♣ et comme les ♣ sont 3-3 il coupera de son dernier atout et fera son dernier ♣ maître.

Remarque: les maniements de couleur sont très importants au bridge, il faut connaître les principaux comme celui de cette donne.

RDx

ADx

ARx

symétriques

A10xxx

R10xxx

D10xxx

Il faut jouer les deux gros honneurs courts. pour pouvoir prendre un éventuel V 4ème en E

donne28

Ouest donneur
N-S vulnérable

♠ A 10 4 3 2	♠ V 6	♠ R D 9 7									
♥ A R V 3	♥ D 9 8 7 2	♥ 5									
♦ 9 8 2	♦ R	♦ A D 6 4									
♣ 3	♣ A D 10 7 2	♣ R V 9 6									
<table style="margin: auto; border-collapse: collapse;"> <tr> <td style="padding: 5px;">♠ 8 5</td> <td style="padding: 5px; text-align: center;"> <div style="border: 1px solid black; background-color: green; padding: 5px; display: inline-block;"> N O E S </div> </td> <td style="padding: 5px;">♥ 10 6 4</td> </tr> <tr> <td style="padding: 5px;">♥ 10 6 4</td> <td></td> <td style="padding: 5px;">♦ V 10 7 5 3</td> </tr> <tr> <td style="padding: 5px;">♦ V 10 7 5 3</td> <td></td> <td style="padding: 5px;">♣ 8 5 4</td> </tr> </table>			♠ 8 5	<div style="border: 1px solid black; background-color: green; padding: 5px; display: inline-block;"> N O E S </div>	♥ 10 6 4	♥ 10 6 4		♦ V 10 7 5 3	♦ V 10 7 5 3		♣ 8 5 4
♠ 8 5	<div style="border: 1px solid black; background-color: green; padding: 5px; display: inline-block;"> N O E S </div>	♥ 10 6 4									
♥ 10 6 4		♦ V 10 7 5 3									
♦ V 10 7 5 3		♣ 8 5 4									

<i>Ouest</i>	<i>Nord</i>	<i>Est</i>	<i>Sud</i>
1 ♠	Passe	2 ♣	Passe
2 ♥	Passe	3 ♠	Passe
3 SA	Passe	4 ♣	Passe
4 ♥	Passe	4 SA	Passe
5 ♥	Passe	5 ♠	Passe
Passe	Passe		

N rouge contre vert est un peu léger pour faire un bicolore, il passe dans un premier temps. E a une très belle main, mieux vaut dire 2 ♣, cela laisse plus d'espace que 2 ♦ et si votre partenaire répond 2 ♦ vous connaîtrez le double fit, de même s'il répond 3 ♣ sur votre 2 ♣. Il dit 2 ♣ et vous faites un fit différé à 3 ♠ ce qui montre une main fittée avec des envies de chelem.

S au vu du début de la séquence se félicite d'avoir passé.

Sur 3 ♠, il faut pouvoir zoner sa main pour ne pas jouer des chelems ridicules.

Pour cela il existe le "3 SA oui mais".

Il veut dire: je veux bien aller plus loin si tu veux mais je n'ai qu'une main de première zone avec de belles cartes.

1 ♠ - 2 ♣ -

2 ♥ - 3 ♠ -

3 SA: "oui mais" main de première zone avec de belles cartes

4 ♣/♦/♥: contrôle dans une main de 15 et +

4 ♠: j'ai une main affreuse et je n'ai vraiment pas envie d'aller plus loin.

Sur 3 SA E a une belle main et nomme son contrôle ♣, O nomme son contrôle ♥ et E pose le BW

Quand il apprend qu'il manque une clé, il sait qu'au mieux le chelem sera à 50% (le R♦ placé) et au pire à 0%.Il passe sagement.

L'A♣ est placé et le R♦ aussi!

Cela permet de défausser un ♦ sur le R♣ et de ne perdre qu'un ♣.

5 ♠+1

A♦ placé:50%, R♣ placé 50%.Total 25%

Si vous n'appellez pas les chelems à 25% vous serez gagnants à la fin de l'année :-)

donne29

Nord donneur

Tout le monde vulnérable

	♠ V 10 9 5		
	♥ V 9 6 2		
	♦ A 7 6		
	♣ A 5		
♠ A 8 7 6 4 3		♠ R D	
♥ A		♥ R D 8 4 3	
♦ R V		♦ 5 4	
♣ R 7 4 3		♣ D 10 9 8	
	♠ 2		
	♥ 10 7 5		
	♦ D 10 9 8 3 2		
	♣ V 6 2		



<i>Ouest</i>	<i>Nord</i>	<i>Est</i>	<i>Sud</i>
	Passe	1 ♥	Passe
1 ♠	Passe	1 SA	Passe
4 ♠	Passe	Passe	Passe

E a une main semi-régulière avec RD♠, l'enchère de 1 SA vient bien.

Si son partenaire n'a pas beaucoup de jeu avec 5 ♠ il vaut mieux jouer 2 ♠.

O avec ses 6 ♠ nomme le contrat qu'il veut jouer: 4 ♠

Rien d'évident sur cette donne. N n'a pas d'entame.

Entamer dans une des couleurs majeure n'est pas emballant, entamer d'un As non plus.

Entamer ♣ pour couper n'a pas d'intérêt avec une levée naturelle à l'atout.

N devrait entamer l'A♦.

S met le 8 et O le V, N rejoue ♦.

O doit penser à défausser deux ♣ sur RD♥. A♥, RD♠ RD♥ en défaussant deux ♣.

N fera ses deux As et un atout.

4 ♠ =

donne30

Est donneur

Personne vulnérable

		♠ —	
		♥ R V 8 7 5 4 3	
		♦ 7 6 2	
		♣ D 9 3	
♠ R 9 5 2			♠ D 4 3
♥ 9 6			♥ A 2
♦ V 10 9			♦ R 8 5 4 3
♣ A 10 6 2			♣ R 5 4
		♠ A V 10 8 7 6	
		♥ D 10	
		♦ A D	
		♣ V 8 7	
<i>Ouest</i>	<i>Nord</i>	<i>Est</i>	<i>Sud</i>
		1 ♦	1 ♠
1 SA	2 ♥	Passe	Passe
Passe			

Quand tout le monde parle, l'enchère de 2 ♥ est non forçant.

Entame 3 ♦

LA D fait la levée. Le 9 en O

Le 3 ♦ montre que E a entamé dans 5 cartes. Mais pas dans 7 cartes, cela lui ferait RV10xxxx et il aurait entamé du V).

S ne doit pas se ruer sur les atouts. Il faut défausser sur l'A♠. Mais défausser quoi?

Un ♦ ? ce serait dommage car on peut le couper. Mieux vaut défausser un ♣, cela assure de ne perdre que 2 levées dans la couleur.

Donc A♦, A♠, ♠ coupé ♦ coupé et ♥.

Vous ferez: 1 ♠ + 6 ♥ + 1 coupe à ♦ + 2 ♦ : 10 levées.

donne31

Sud donneur
N-S vulnérable

♠ V 9 7 6
♥ D 3
♦ D V
♣ D 10 9 8 3

	♣	♦	♥	♠	N
N	5	3	7	6	7
S	5	3	7	6	7
E	-	-	-	-	-
O	-	-	-	-	-

♠ R D 8
♥ A R V 8 7 5
♦ R
♣ R V 2



♠ 5 3 2
♥ 10 4
♦ 9 8 7 6 5 4 3
♣ 7

♠ A 10 4
♥ 9 6 2
♦ A 10 2
♣ A 6 5 4

donne32

Ouest donneur
E-O vulnérable

♠ 5
♥ R D 10 8 7 6 4
♦ D V 5
♣ 9 5

♠ 4 2
♥ V 2
♦ 10 8
♣ A R D V 8 7 2



♠ 8 6
♥ 3
♦ R 9 7 6 4 3 2
♣ 10 6 3

	♣	♦	♥	♠	N
N	-	-	6 6	-	
S	-	-	6 6	-	
E	2 2	-	-	-	
O	2 2	-	-	-	

♠ A R D V 10 9 7 3
♥ A 9 5
♦ A
♣ 4

donne33

Nord donneur

Personne vulnérable

♠ R 9 7 5
♥ 8 7 6
♦ A 8 6 4 2
♣ R

	♣	♦	♥	♠	N
N	-	-	-	1	-
S	-	-	-	1	-
E	-	1	5	-	2
O	-	1	5	-	2

♠ 8 6 2
♥ D 9 5
♦ R 5
♣ A D 7 4 2



♠ A
♥ A R V 10 3 2
♦ V 7
♣ V 9 6 3

♠ D V 10 4 3
♥ 4
♦ D 10 9 3
♣ 10 8 5

donne34

Est donneur

N-S vulnérable

♠ D 4
♥ V 9
♦ 10 6 4 2
♣ R V 6 5 2

	♣	♦	♥	♠	N
N	-	-	-	-	-
S	-	-	-	-	-
E	6	1	1	6	3
O	6	1	1	6	3

♠ 10 8 7
♥ 10 7 6 2
♦ D 9 8 3
♣ D 3



♠ A R V 6 5 2
♥ A R 3
♦ 7
♣ A 10 7

♠ 9 3
♥ D 8 5 4
♦ A R V 5
♣ 9 8 4

donne35

Sud donneur
E-O vulnérable

♠ 10 9 5 4
♥ R V 9
♦ V 7 5 4
♣ R 7

	♣	♦	♥	♠	N
N	-	1	1	-	2
S	-	1	1	1	2
E	-	-	-	-	-
O	-	-	-	-	-

♠ A D 8 6
♥ 10 8 4
♦ R 3 2
♣ V 10 9



♠ V 3 2
♥ A 6 3
♦ 8 6
♣ A 8 5 3 2

♠ R 7
♥ D 7 5 2
♦ A D 10 9
♣ D 6 4

donne36

Ouest donneur

Tout le monde vulnérable

♠ 8
♥ R 8 6 3
♦ R V
♣ A R 9 4 3 2

♠ D 10 6 4 3 2
♥ A D 2
♦ D 7
♣ D 6



♠ V 9 7 5
♥ V 4
♦ A 9 6 2
♣ 10 8 7

	♣	♦	♥	♠	N
N	3	3	4	-	1
S	3	3	4	-	1
E	-	-	-	1	-
O	-	-	-	1	-

♠ A R
♥ 10 9 7 5
♦ 10 8 5 4 3
♣ V 5