

COUPE DE PROVENCE 2024

Séance 1 24 Janvier 2024

Coupe de Provence de l'après-midi :

- Un Mercredi par mois de janvier à juin 2024 : 24 janvier, 21 février, 20 mars, 17 avril, 29 mai et 19 juin.
- de 24 à 27 donnes / séance - en simultané.
- Classement individuel sur les 4 meilleures séances.
- Commentaire des donnes disponible dès le soir sur le site Internet du Comité.
- Bonus PE pour les joueurs ayant participé aux 6 séances.
- Finales Open et 3/4ème séries en Septembre 2024 avec attribution de PP.

COMITÉ DE
PROVENCE

**Maison
Provençale du Bridge
Jean Calabro**

Boulevard Maréchal Juin
13090 - Aix en Provence

Tél : 04 42 20 53 68

Fax : 04 42 59 99 21

comiteprovencebridge@orange.fr



Donnes commentées par Arnaud Ancessy
Donnes commentées par Arnaud Ancessy

Coupe de Provence séance 1: 24 Janvier 2024

séance 1

donne 1

Nord Donneur
Personne Vulnérable

♠ 7	♠ A V 10 9 5	♠ R D 4 3
♥ A 10 7	♥ R 6	♥ V 8 5 2
♦ A 6 4	♦ 10 9 7	♦ R V 8
♣ A D 9 7 6 4	♣ 5 3 2	♣ V 10
	<div style="display: inline-block; background-color: green; color: white; padding: 5px; text-align: center; margin: 5px;"> N O E S </div>	
	♠ 8 6 2	
	♥ D 9 4 3	
	♦ D 5 3 2	
	♣ R 8	

<i>Ouest</i>	<i>Nord</i>	<i>Est</i>	<i>Sud</i>
	Passe	Passe	Passe
1 ♣	1 ♠	X	2 ♠
X	Passe	3 SA	Passe
Passe	Passe		

3 SA par Est
Fait 5

Après 3 passes , O ouvre de 1 ♣.N intervient à 1 ♠ et E a deux options: contrer pour montrer ses 4 ♥ ou dire 2 SA avec son double arrêt ♠.

X est plus souple, on pourra annoncer l'arrêt ♠ plus tard. S fitte à 2 ♠ et O X pour montrer un beau jeu avec 3 ♥ ou une main très forte.

Il faut que la main soit belle car le camp va jouer au minimum 2 SA.E peut donc annoncer 3 SA tranquillement.

S entame le 2 ♠ pour le 10 pris de la D♠.Le V♣ pour le R et l'As. A ce stade, 6 levées de ♣ sont assurées. Il ne faut pas tirer l'A♣ au cas ou le R soit sec car cela libèrerait le 8♣ qui serait 4ème. N doit avoir un honneur en plus de AV10 ♠ pour son enchère.Mais pas plus car S n'aurait pas les points pour dire 2 ♠.

On connaît le R♣ en S , N doit avoir un honneur ♥ ou la D♦.Si c'est la D♦ elle sera toujours placée à la fin du coup.

Regardons ce que l'on peut faire à ♥.Si N a un honneur second, il suffit de jouer ♥ vers le V♥. N est coincé,s'il met le R♥ on impassera la D♥ et s'il ne le mets pas on tirera l'A♥ pour écraser le R♥ au tour suivant.

Si ce n'est pas le cas, cela ne met pas notre contrat en danger, on fera toujours 6 ♣+2 ♦+1 ♥+1 ♠. si l'honneur ♥ est second on en fera 11.

donne 2

Est Donneur
N-SVulnérable

♠ D 7 6 2
♥ 2
♦ A 10 8 6 4 3
♣ 8 4

♠ V	<table border="0" style="margin: auto;"> <tr><td></td><td>N</td><td></td></tr> <tr><td>O</td><td></td><td>E</td></tr> <tr><td></td><td>S</td><td></td></tr> </table>		N		O		E		S		♠ R 9 5 4
		N									
O			E								
		S									
♥ D 9 8 7 6 5	♥ A V 4										
♦ V 9	♦ R 7 2										
♣ R V 6 3	♣ A 10 5										

♠ A 10 8 3
♥ R 10 3
♦ D 5
♣ D 9 7 2

<i>Ouest</i>	<i>Nord</i>	<i>Est</i>	<i>Sud</i>
		1 SA	Passe
2 ♦	X	2 ♥	Passe
3 ♥	Passe	Passe	Passe

N contre le Texas pour indiquer l'entame à son partenaire. E qui a le fit à ♥ **ET** l'arrêt ♦ rectifie le Texas.

Rappel:

- sans le fit il passe
- avec le fit mais pas l'arrêt ♦ il surcontre. Cela permet de faire jouer le partenaire et de protéger son éventuel honneur ♦
- avec le fit et l'arrêt il rectifie le Texas

O n'a que 8 points, mais il connaît le fit 9ème à ♥ .Il sait qu'il ne perdra qu'un ♦ (voire aucun si le partenaire a AD♦). Appeler la manche est tentant mais en paire ,dans le doute, mieux vaut être prudent.

Il fait une enchère d'essai à 3 ♥ et E minimum passe sans hésiter.

S entame de la D♦ . Si N prend de l'As en esperant la coupe chez son partenaire et en rejoue (on ne peut pas lui en vouloir) E gagnera en laissant courrir jusqu'au V♦ puis en faisant l'impasse ♥ . Il réalisera 5 ♥+2 ♦+2 ou 3 ♣ . = ou +1.

Si N laisse filer la D♦ pour faire 10 levées il faut prendre, tirer A♥ et ♥ . couper le troisième ♦ , purger le dernier atout et jouer le V♠ que N est obligé de couvrir. S va se retrouver squeeze entre le 10♠ et ses 4 ♣ .

La position:

♠	♠ 95
♥ 5	♥
♦	♦
♣ RV63	♣ A105
♠ 10	
♥	
♦	
♣ D972	

sur le 5 ♥ E jette le 5 ♠ . Si S jette le 10♠, le 9♠ est bon et on fait ARV♣ . Si S jette un ♣ , on joue A♣ et ♣ pour le V, le R♣ et le 6 ♣ feront les 9èmes et 10èmes levées. C'est un coup à 4 jeux. Il est plus prudent de jouer ♣ le 10 en gardant un atout afin d'éviter de perdre les ♦ .

Résultat probable: 3 ♥ =

donne 3

Sud Donneur
E-OVulnérable

♠ 6	♠ R D 10 3	♠ A V 9 8 7 2									
♥ 10 9 6 2	♥ V 7 5 4	♥ R 8									
♦ 9 6 3	♦ 7 2	♦ A R 4									
♣ D 10 5 3 2	♣ 9 8 7	♣ A 6									
<table style="border: 2px solid green; width: 60px; height: 60px; margin: auto; text-align: center; border-collapse: collapse;"> <tr><td></td><td>N</td><td></td></tr> <tr><td>O</td><td></td><td>E</td></tr> <tr><td></td><td>S</td><td></td></tr> </table>				N		O		E		S	
	N										
O		E									
	S										
	♠ 5 4										
	♥ A D 3										
	♦ D V 10 8 5										
	♣ R V 4										

<i>Ouest</i>	<i>Nord</i>	<i>Est</i>	<i>Sud</i>
			1 ♦
Passe	1 ♥	X	XX
Passe	1 SA	2 ♠	Passe
Passe	Passe		

E contre toute distribution et annonce ses ♠ pour montrer sa main de 18 et+.

O n'ayant rien passe

Il joue le contrat de 2 ♠

S entame de la D ♦

E perdra toujours 2 ♠+2 ♥+1 ♦+1 ♣

donne 4

Ouest Donneur
Tous Vulnérable

	♠ D 6		
	♥ A V 10 9 8		
	♦ 10 8 4 3		
	♣ 9 8		
♠ A 4 3		♠ R 10 9 8 7 5 2	
♥ R 5 3		♥ 2	
♦ 6 5 2		♦ R 9	
♣ D V 7 5		♣ R 4 2	
	♠ V		
	♥ D 7 6 4		
	♦ A D V 7		
	♣ A 10 6 3		



<i>Ouest</i>	<i>Nord</i>	<i>Est</i>	<i>Sud</i>
Passe	Passe	3 ♠	X
4 ♠	Passe	Passe	Passe

C'est une donne très difficile à l'enchère, tout est une question de décision:

E ouvre de 3 ♠ et S contre, jusque là rien de sorcier.

C'est maintenant que cela se complique:

- **Soit O décide de dire 4 ♠** en vertu de son fit 10ème et la séquence risque fort de s'arrêter là.

A moins que N ne se mouille à 5 ♥ malgré sa D♠ qui n'est pas une bonne carte...

- **Soit O décide de dire passe** à cause de sa distribution régulière et du fait qu'avec ses 10 points il n'est pas du tout sûr que la manche gagne chez les adversaires. A ce moment là N dira 4 ♥.

A 4 ♠ S va entamer du 6 ♥. Pour réduire N doit prendre et rejouer ♦ ce qui semble normal au vu du mort.

A 4 ♥ S perdra 1 ♠ et 1 ♣

donne 5

Nord Donneur
N-SVulnérable

♠ A R 9 6 5 3		♠ D V 10 8 2									
♥ D 3 2		♥ 8									
♦ D V		♦ 8 7 6									
♣ R 4		♣ A D 10 5									
	<table><tr><td></td><td>N</td><td></td></tr><tr><td>O</td><td></td><td>E</td></tr><tr><td></td><td>S</td><td></td></tr></table>		N		O		E		S		
	N										
O		E									
	S										
		♠ 4									
		♥ R 10 9 6 4									
		♦ 5 4 3 2									
		♣ V 6 3									
		♠ 7									
		♥ A V 7 5									
		♦ A R 10 9									
		♣ 9 8 7 2									

<i>Ouest</i>	<i>Nord</i>	<i>Est</i>	<i>Sud</i>
	Passe	Passe	1 ♦
1 ♠	Passe	Passe	X
Passe	Passe	Passe	

N a la main idéale pour un passe blanche neige.

Pour rappel le passe blanche neige consiste à passer quand on a la main pour punir. On ne peut pas dire X qui serait d'appel, on passe donc en attendant le contre de réveil du partenaire.

E pourrait dire XX SOS pour que son partenaire reparle en espérant trouver une meilleure couleur. Mais ce serait vraiment spéculatif car il faudrait jouer au palier de deux.

N entame ♦, S prend du R et rejoue ♣.

Entamer du singleton ne présente pas d'intérêt avec 3 levées de ♠ naturelles.

O va perdre 2 ♣ et 2 ♦

Il perdra également 3 ♠ et 1 ♥

N finira par lui donner une levée (soit le V ♣, soit un deuxième ♥) et cela devrait se terminer à 1 ♠ X-2.

donne 6

Est Donneur
E-OVulnérable

♠ D 10 9 8	♠ 4	♠ V 6 5
♥ D 6	♥ 9 8 5 2	♥ R V 4
♦ A R D V 7 5	♦ 8 6 4 3	♦ 10 9 2
♣ 3	♣ A V 8 7	♣ R 10 6 5

♠ A R 7 3 2	<table border="1" style="background-color: #008000; color: white; text-align: center; width: 40px; height: 40px;"> <tr><td style="padding: 2px;">N</td></tr> <tr><td style="padding: 2px;">O E</td></tr> <tr><td style="padding: 2px;">S</td></tr> </table>	N	O E	S	♠ V 6 5
N					
O E					
S					
♥ A 10 7 3		♥ R V 4			
♦ —		♦ 10 9 2			
♣ D 9 4 2		♣ R 10 6 5			

<i>Ouest</i>	<i>Nord</i>	<i>Est</i>	<i>Sud</i>
		Passe	1 ♠
2 ♦	Passe	Passe	X
Passe	2 ♥	3 ♦	Passe
Passe	Passe		

Il manque un peu à E pour parler,

S reveille les enchères par contre au cas où son partenaire ait fait un passe blanche neige.

N montre ses 4 cartes à ♥ et E fitte. S n'ayant qu'une main de première zone passe et N avec ses 5 points a du mal à reparler.

E va perdre 2 ♠ plus une coupe à ♠, A♥ et A♣: une de chute.

donne 7

Sud Donneur
Tous Vulnérable

	♠ V 8 2		
	♥ D		
	♦ 9 5 3		
	♣ A R D V 8 4		
♠ R 7 4 3		♠ A 9 6	
♥ 8 4 3		♥ A 10 9 6 5 2	
♦ V 10 4 2		♦ D 8 7	
♣ 9 6		♣ 2	
	♠ D 10 5		
	♥ R V 7		
	♦ A R 6		
	♣ 10 7 5 3		



<i>Ouest</i>	<i>Nord</i>	<i>Est</i>	<i>Sud</i>
			1 ♣
Passe	1 ♦	1 ♥	1 SA
Passe	3 SA	Passe	Passe
Passe			

Sur l'ouverture de 1 ♣ de son partenaire, N n'a pas d'autre choix que dire 1 ♦.

1 ♥ ou 1 ♠ montrerait 4 cartes, 2 ♣ montrerait 6-8 avec 5 cartes.

E intervient à 1 ♥ et S avec son bel arrêt dit 1 SA.

N en met 3

Entame 3 ♥. S fera 2 ♥+2 ♦+6 ♣

L'entame ♠ aurait réduit à 9 levées mais elle est introuvable.

Si vous jouez le SMI (Soutien Mineur Inversé), au lieu d'être obligé de dire 1 ♦ qui ne montre pas grand chose de votre main, vous pouvez dire 2 ♣ qui promet 5 cartes à ♣ et au moins 11 points. E intervient à 2 ♥, S montre son arrêt en disant 2 SA et N rajoute le 3ème.

donne 8

Ouest Donneur
Personne Vulnérable

♠ 10 6 5
♥ R V 8 7 4
♦ R 10 8 5 2
♣ —

♠ D V 8 4
♥ D 10
♦ A D V
♣ R 9 8 5



♠ R 9 7 3
♥ 9 3 2
♦ 7
♣ A D 10 7 6

♠ A 2
♥ A 6 5
♦ 9 6 4 3
♣ V 4 3 2

<i>Ouest</i>	<i>Nord</i>	<i>Est</i>	<i>Sud</i>
1 SA	Passe	2 ♣	Passe
2 ♠	Passe	4 ♠	Passe
Passe	Passe		

N a un choix à faire à l'entame.

♥ demande la D au partenaire pour être efficace (ou le 10 avec la D au mort et que le déclarant se trompe).

♦ demande la D avec le V ou l'As pour être efficace (que la D peut suffire selon la place du V)

Il vaut mieux donc entamer ♥ Entame 4 ♥

S voit 9 pts en E , il en a 9 également. O en a promis 15-17.Son partenaire a donc entre 5 et 7 points.

l'entame du 4 ♥ montre un nombre impair de cartes (c'est la plus petite après le 2 et le 3 que l'on voit au mort). S prend de l'A ♥ et voit le 10. On connaît donc 5 ♥ en N.

O a donc 4 ♠ et 2 ♥ par le R ou la D.

Le retour ♣ a ce stade du coup est impossible à trouver, rejouer ♦ ne présente pas d'intérêt et atout pourrait priver le flanc d'une levée si N avait le Vxx (encore plus avec V10x).

S rejoue donc le 6 ♥ pour la D d'O et le R de N.

N rejoue le V ♥ pour écraser le 9.O coupe et joue atout.

N met le 5 et S doit duquer car il ne sait pas quoi rejouer.

Quand O rejouera un deuxième tour d'atout, S verra le 6 en N.

Le fait que S ait joué sa plus petite carte pour commencer montre qu'il est plus intéressé par les ♣ que par les ♦ (sinon il aurait mit le 6 puis le 5).

Le compte des points montre que N ne peut pas avoir l'A ♦ , cela ferait 8 points chez lui et donc seulement 14 chez O.

S doit donc jouer ♣ pour la coupe de son partenaire (ou pour son R et l'As, on fera le V car O aurait ARD ♦ et ne pourrait défausser que 2 ♣).

S'il ne le fait pas, le déclarant tirera l'A ♣ afin de pouvoir capturer le V 4ème dans n'importe laquelle des deux mains. **Bravo si vous avez fait chuter ce coup!**

N pourrait décider d'intervenir sur 1 SA en fonction du système que vous jouez. S'il dit 2 ♥ les ♥ + 1 mineure, la coupe à ♣ sera plus facile à trouver. L'intervention non vulnérable contre vulnérable (surtout si le partenaire avait passé d'entrée) serait interressante pour trouver une éventuelle défense). Dans ce cas de vulnérabilité égale, avec un partenaire qui n'a pas passé il manque un peu pour pouvoir intervenir.

donne 9

Nord Donneur
E-OVulnérable

	♠ D 9 8 4 3		
	♥ V 10		
	♦ D 10 8 7		
	♣ 10 7		
♠ V		♠ R 7	
♥ A 5 4 3		♥ R D 9 8 7	
♦ V 9 6 3		♦ R 5 4	
♣ A D 9 5		♣ V 8 4	
	♠ A 10 6 5 2		
	♥ 6 2		
	♦ A 2		
	♣ R 6 3 2		

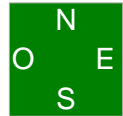

<i>Ouest</i>	<i>Nord</i>	<i>Est</i>	<i>Sud</i>
	Passe	1 ♥	1 ♠
3 ♠	4 ♠	X	Passe
Passe	Passe		

E ouvre de 1 ♥ et S intervient à 1 ♠. O a une main trop belle pour dire 4 ♥, il fait un splinter montrant son singleton ♠ et son beau fit ♥. Vert contre rouge, N défend à 4 ♠ au nom du fit 10ème. E est dans une position désagréable, il n'a pas envie de jouer 5 ♥ avec son R ♠ qui ne sert à rien. Il contre pour empêcher son partenaire de reparler.

O entame de l'A ♥ et en rejoue pour la D ♥ d'E. E rejoue ♣ pour la D et l'A ♣.

O rejoue ♣ coupé par le mort.

S connaît A ♥ et AD ♣ en O ainsi que le singleton ♠.

E a ouvert avec RD ♥ le V ♣ il a forcément le R ♦ ainsi que le R ♠.

Le seul espoir pour ne pas perdre de ♠ est que O ait le V sec (il a annoncé son singleton)

Le déclarant repart donc de la D ♠ pour 2 de chute..

Si O repart dans une couleur rouge au lieu de ♣, il va permettre à S de ne pas perdre de ♦ (soit en jouant ♦ et le déclarant n'aura qu'à mettre le 10 du mort, soit en jouant coupe et défausse à ♥)

donne 10

Est Donneur
Tous Vulnérable

	♠ 9 5	
	♥ A R 5 4	
	♦ D 6 5	
	♣ R 8 5 3	
♠ A R 8 3		♠ V 10 4
♥ V 9 7		♥ 8 3
♦ 10 2		♦ A R 9 7 4 3
♣ A V 9 7		♣ D 2
	♠ D 7 6 2	
	♥ D 10 6 2	
	♦ V 8	
	♣ 10 6 4	

<i>Ouest</i>	<i>Nord</i>	<i>Est</i>	<i>Sud</i>
		Passe	Passe
1 ♣	Passe	1 ♦	Passe
1 ♠	Passe	3 ♦	Passe
Passe	Passe		

L'enchère de 3 ♦ montre 6 cartes dans une main limite. O passe.

Le jeu de la carte ne pose pas de problème, le déclarant perdra 2 ♥+1 ♦+1 ♣

donne 11

Sud Donneur
 Personne Vulnérable

♠ A 7 4 ♥ A R 9 4 ♦ D 9 4 ♣ 10 9 3	♠ R 10 5 2 ♥ V 7 ♦ R 5 2 ♣ D 7 5 4	♠ V 9 ♥ D 10 8 6 5 3 2 ♦ — ♣ R V 8 2	
	♠ D 8 6 3 ♥ — ♦ A V 10 8 7 6 3 ♣ A 6		

Ouest	Nord	Est	Sud
			1 ♦
X	1 ♠	4 ♥	4 ♠
Passe	Passe	5 ♥	Passe
Passe	Passe		

O a un contre discutable, avec la D♣ au lieu de la D♦ il eût été évident.
 L'avantage de contrer est de montrer des points et une main qui supporte les autres couleurs.
 Cela évite d'avoir le problème de savoir s'il faut réveiller les enchères ou pas quand on a passé au premier tour.

Imaginons que la séquence soit:

- 1K p 1P p
- 1 SA p 2P p
- p ??

Que faire? Passer ou prendre le risque de réveiller? Dans les deux cas cela peut mal se finir.

Dans le cas présent, E n'a pas de soucis à nommer la manche à 4 ♥.

S n'a pas une main forte en points, mais il a une distribution de rêve. Il dit 4 ♠ et E rajoute un 5ème ♥.

S entame ♠, la D étant placée, E ne perdra que deux levées: 1 ♠ + 1 ♣

donne 12

Ouest Donneur
N-SVulnérable

	♠ 4 3		
	♥ V 10 5		
	♦ R 10 9 6 2		
	♣ D V 5		
♠ 9 8 5 2		♠ D V 10 6	
♥ A 9 6 4		♥ R D 3	
♦ A 7		♦ D V 8 5 4	
♣ R 9 6		♣ A	
	♠ A R 7		
	♥ 8 7 2		
	♦ 3		
	♣ 10 8 7 4 3 2		

<i>Ouest</i>	<i>Nord</i>	<i>Est</i>	<i>Sud</i>
Passe	Passe	1 ♦	Passe
1 ♥	Passe	1 ♠	Passe
3 ♠	Passe	4 ♠	Passe
Passe	Passe		

L'enchère de 3 ♠ montre une main limite avec 4 ♠.E maximum rajoute le 4ème.

S entame du 3 ♦

C'est une entame étonnante, S aurait pu entamer ♣ ou ♥.Pourquoi entame-t-il dans la couleur de l'ouvreur?

Surement parcequ'il est singleton. Il faut plonger de l'As pour deux raisons:

- S'il est singleton cela évitera de se faire couper l'As
- S'il n'est pas singleton, il serait fou d'avoir entamé sous son R dans cette séquence.

On prend de l'A ♦ et on rejoue ♠. On ne perdra que 2 ♠ et un ♦

donne 13

Nord Donneur
Tous Vulnérable

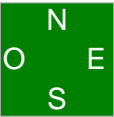
	♠ D 8 5 3	
	♥ A 8	
	♦ 5 4	
	♣ D 10 9 6 5	
♠ A R 7 4 2		♠ V 10 9 6
♥ 5		♥ D 10 9 3
♦ A R 10 6 2		♦ V 8 7
♣ 8 7		♣ R 4
	♠ —	
	♥ R V 7 6 4 2	
	♦ D 9 3	
	♣ A V 3 2	

<i>Ouest</i>	<i>Nord</i>	<i>Est</i>	<i>Sud</i>
	Passe	Passe	1 ♥
3 ♣	Passe	4 ♠	Passe
Passe	Passe		

S ouvre de 1 ♥ en troisième et O avec son beau 5-5 fait un bicolore.

3 possibilités:

- Soit vous jouez les bicolores indéterminés et vous dites 2 ♥ les ♠ et une mineure
- Soit vous jouez les bicolores précisés jusqu'à 2 SA et vous êtes obligés de dire 1 ♠
- Soit vous jouez les bicolores super précisés et vous dites 3 ♣ les ♠ et les ♦

Pour rappel: un bicolore en intervention est au moins 5-5

	Bicolores indéterminés	Bicolores précisés	Bicolores super précisés
1 ♥	2 ♥: ♠+ une mineure	2 ♥: ♠+♣	2 ♥: ♠+♣
	2 SA: les mineures	2 SA: les mineures	2 SA: les mineures
			3 ♣: ♠+♦

Les ♠ 4-0 mal placés condamnent ce bon contrat.

Sur un flanc normal vous perdrez 1 ♠+1 ♥+2 ♣

donne 14

Est Donneur
Personne Vulnérable

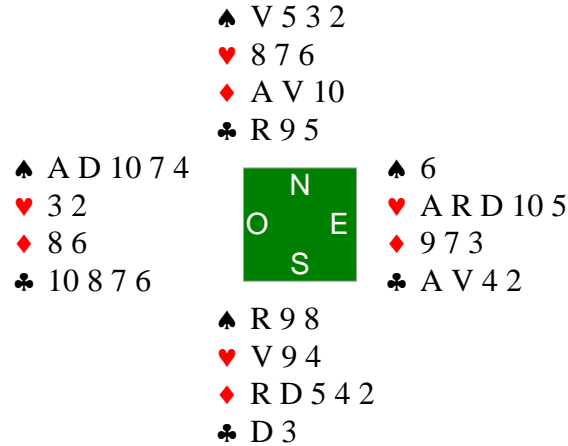

<i>Ouest</i>	<i>Nord</i>	<i>Est</i>	<i>Sud</i>
		1 ♥	Passe
1 ♠	Passe	2 ♣	Passe
Passe	Passe		

En O il est plus prudent de passer avec ces 6 points.

Vous pourriez dire 2 ♥ car cela rapporte plus que 2 ♣ mais si votre partenaire a du jeu il va reparler et vous allez être trop haut.

Pour dire 2 ♥ il vaut mieux avoir au moins 8 points afin de pouvoir gagner une manche si votre partenaire a une belle main et qu'il reparle.

N n'a pas de reveil. S aurait pu glisser 2 ♦ sur 2 ♣ mais c'est dangereux.

Entame R♦. N met le V, S rejoue le 5 ♦ pour l'A♦ et N n'ayant rien d'emballant à jouer en rejoue. Vous coupez du mort.

Vous allez perdre 2 ♦, tout va se jouer à ♣

Il va falloir vous décider

Le 5 ♦ montre qu'il lui reste 4 cartes

S est affiché avec RDxxx et N avec AV10

Il est donc légèrement plus probable que S ait 2 ♣ et N 3 ♣ (car N a plus de place restante).

Il faut donc jouer x♣ vers le 10. Si S plonge on impassera le R et s'il ne plonge pas on tirera l'A♣ pour écraser la D. On peut penser à jouer le 10♣, cela fonctionne si S a le 9 second. Cela est moins probable que le R second ou la D seconde.

En pratique avec un honneur second, S va sûrement plonger ou hésiter longuement avant de mettre petit quand on joue petit vers le 10♣.

S'il met petit sans aucun soucis, vous pourrez faire l'impasse sur N.

Vous allez donc perdre 1 ♣ + 2 ♦

donne 15

Sud Donneur
N-SVulnérable

♠ A D V 7	♠ 8 6 5 2	♠ 10 9 4
♥ A 6 5	♥ V	♥ R D 10 8 7 4
♦ A 10 6 3	♦ D 5 4	♦ 8 7
♣ 6 3	♣ R 9 7 5 2	♣ D 10
	♠ R 3	
	♥ 9 3 2	
	♦ R V 9 2	
	♣ A V 8 4	

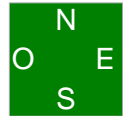

<i>Ouest</i>	<i>Nord</i>	<i>Est</i>	<i>Sud</i>
			1 ♦
1 SA	Passe	2 ♦	Passe
2 ♥	Passe	3 ♥	Passe
4 ♥	Passe	Passe	Passe

Sur l'ouverture de 1 ♦, O n'a que 15 points mais avec trois As et un double arrêt ♦ fort probable.
Il dit donc 1 SA

E après avoir fait un texas ♥ propose la manche en disant 3 ♥.

O n'a promis que 2 ♥ en disant 2 ♥, l'enchère de 3 ♥ promet donc 6 cartes.

O connaît le fit 9ème, il a ADV♠ derrière l'ouvreur et un doubleton ♣ qui pourrait permettre d'en couper un si E en avait 3.

Il dit donc 4 ♥ sans hésiter.

E fera l'impasse ♠, en partant du 10 pour rester au mort afin de pouvoir renouveler l'impasse, pour défausser un ♣ ou un ♦ et ne perdra que deux levées.

Il fera 4 ♠+6 ♥+1 ♦

donne 16

Ouest Donneur
E-OVulnérable

♠ R V 9 3 2		♠ 7 4									
♥ A D 6 4		♥ V 8 5									
♦ A 4 3		♦ D V 10 9									
♣ D		♣ 9 8 7 2									
	<table><tr><td></td><td>N</td><td></td></tr><tr><td>O</td><td></td><td>E</td></tr><tr><td></td><td>S</td><td></td></tr></table>		N		O		E		S		♠ A D 10 6 5
	N										
O		E									
	S										
		♥ R 9									
		♦ —									
		♣ A R V 10 6 3									
		♠ 8									
		♥ 10 7 3 2									
		♦ R 8 7 6 5 2									
		♣ 5 4									

<i>Ouest</i>	<i>Nord</i>	<i>Est</i>	<i>Sud</i>
1 ♠	Passe	2 ♣	Passe
2 ♥	Passe	3 ♠	Passe
4 ♣	Passe	4 ♦	Passe
4 SA	Passe	5 ♠	Passe
5 SA	Passe	7 ♠	Passe
Passe	Passe		

Le jeu de la carte ne posera pas de problème, il y a 13 levées à ♣, à ♠ et à SA.
L'enchère est intéressante.

- Sur 1 ♠, E dit 2 ♣ et fait un fit différé à saut (3 ♠) qui montre une envie de chelem à ♠.
- avec une main très moche, O dirait 4 ♠ pour freiner les ardeurs de son partenaire.
 - avec une main agréable mais limitée à 14 points dirait 3 SA "oui mais" (oui je veux bien aller au chelem car j'ai des cartes sympas, mais ne t'attends pas à trouver 15 points chez moi)
 - avec une main de deuxième zone (15 et +) il part en contrôle.

Ici avec ses 16 points magnifiques il nomme son contrôle ♣. Certains joueurs ne veulent pas nommer leur singleton dans la couleur du partenaire, mais ici c'est la D♣ qui est une carte très utile.

Est nomme son contrôle ♦ et O pose le Blackwood.

Apprenant que son camp a toutes les clés, il dit 5 SA pour donner cette information a son partenaire. E compte 13 levées et nomme le contrat de 7 ♠.

Si vous êtes au point et que 4 ♣ promet la D si c'est un singleton, vous pouvez même dire 7 SA.

Il pourrait manquer l'A♦ et vous auriez du mal à trouver 7 ♠.

Il est utile de jouer le **Blacwood d'exclusion**. Il se fait par un saut au dessus de la manche et demande au partenaire les clés dans les couleurs à l'exclusion de celle nommée.

Ici sur 4 ♣ E aurait pu dire 5 ♦ pour demander les clés dans les trois autres couleurs. O aurait répondu 3 clés et E aurait dit 7 ♠.

donne 17

Nord Donneur
Personne Vulnérable

♠ R V 7 3		♠ A 5 2									
♥ R V 4		♥ A 7 6									
♦ 10 7 5		♦ R 9 8 2									
♣ 10 7 6		♣ D 9 2									
	<table border="1" style="background-color: #008000; color: white; text-align: center; width: 40px; height: 40px;"> <tr><td></td><td>N</td><td></td></tr> <tr><td>O</td><td></td><td>E</td></tr> <tr><td></td><td>S</td><td></td></tr> </table>		N		O		E		S		♠ 9 8 6
	N										
O		E									
	S										
		♥ 9 3									
		♦ A D V 6 3									
		♣ V 8 5									
		♠ D 10 4									
		♥ D 10 8 5 2									
		♦ 4									
		♣ A R 4 3									

<i>Ouest</i>	<i>Nord</i>	<i>Est</i>	<i>Sud</i>
	1 ♦	Passe	1 ♥
Passe	1 SA	Passe	2 ♣
Passe	2 ♥	Passe	Passe
Passe			

S fait un **Roudi** pour avoir plus d'infos sur la main de son partenaire.

Quand il apprend qu'il est fitté mais minimum , son singleton ♦ n'étant pas une bonne nouvelle au vu de l'ouverture, il s'arrête à 2 ♥.

Pour rappel, le Roudi sert à retrouver un fit 5-3 en majeure. Sans cette enchère quand votre partenaire a ouvert , que vous avez dit 1 ♥ par exemple et qu'il répond 1 SA; vous ne savez pas si vous devez jouer un contrat à ♥ ou à SA. Tout dépend de son nombre de cartes à ♥.

exemples:

- | | |
|---|---|
| 1 ♣ - 1 ♥ - | 1 ♣ - 1 ♥ |
| 1 SA - 2 ♥: main limitée à 10 points avec 5+♥ | 1 SA - 2 ♣ : roudi demande d'infos |
| 3 ♥: main de chelem avec au ♥ | 2 ♦: 2 cartes à ♥ |
| | 2 ♥: 3 cartes à ♥ et minimum (12-13 laids) |
| | 2 ♠: 3 cartes à ♥ et maximum (13 beaux-14) |

O sait que le camp adverse a environ 23-24 points (12-13 en N et 11 en S)

Il en a 8, son partenaire en a donc entre 8 et 9

Une entame majeure risque de donner la D.L'entame ♦ dans la couleur de l'ouvreur n'est pas emballante non plus , il entame ♣ par dépit.

S prend et joue A♥ et ♥. O prend la D♥ du R et rejoue le V♥ pour ne pas être remis en main plus tard. Il ressort à ♣.

Le flanc fera encore 2 ♠

S va donc perdre 2 ♠+2 ♥+1 ♦

Score probable 2 ♥=

donne 18

Est Donneur
N-SVulnérable

♠ A 4 3	♠ D V 10 9 6 2	♠ 8
♥ A 5 3	♥ D V 6 4	♥ 8 2
♦ 7 6 4	♦ R D	♦ A 10 9 8 5
♣ 10 9 5 3	♣ D	♣ R V 6 4 2

♠ R 7 5
♥ R 10 9 7
♦ V 3 2
♣ A 8 7

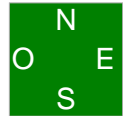

<i>Ouest</i>	<i>Nord</i>	<i>Est</i>	<i>Sud</i>
Passe	1 ♠	Passe	Passe
Passe	3 ♠	2 SA	3 ♦
Passe		Passe	Passe

N ouvre de 1 ♠ en 4ème.E qui a passé d'entrée fait un bicolore mineur. Cela a l'avantage de barrer le camp adverse et de trouver rapidement le bon contrat ou la bonne défense.

Sur les interventions bicolore il existe plusieurs systèmes de défense.

Par exemple:

- 1 ♥ 2 SA 3 ♣ (1er cüe-bid) la quatrième couleur non forcing (ici un unicolore ♠)
- 3 ♦ (2ème cüe-bid) le fit dans une main positive
- 3 ♥ le fit compétitif (l'enchère de 2 ♥ classique)
- 3 ♠ au moins 5 ♠ forcing

S enchérit donc 3 ♦ pour montrer son fit positif .

N qui n'a que 13 sans As avec la D♣ sèche et RD♦ secs n'est pas emballé en face d'un partenaire qui a passé d'entrée et devrait se contenter de 3 ♠.

O avec son 4333 en face d'un partenaire qui a passé d'entrée devrait laisser tomber.S'il réveille il risque de pousser le camp NS à la manche.

S a les cartes de rêve et 4 ♠ gagne car les ♥ ne sont pas 4-1, sinon il y aurait eu une coupe pour limiter le camp NS à 9 levées.

donne 19

Sud Donneur
E-OVulnérable

	♠ 6 5 4		
	♥ D 3		
	♦ A D V 8 7 5 4		
	♣ 4		
♠ R 7 3		♠ A 10 9 2	
♥ R 10 8		♥ V 9 7 4	
♦ 9		♦ R	
♣ 10 9 7 5 3 2		♣ A D V 8	
	♠ D V 8		
	♥ A 6 5 2		
	♦ 10 6 3 2		
	♣ R 6		

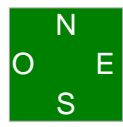

<i>Ouest</i>	<i>Nord</i>	<i>Est</i>	<i>Sud</i>
Passe	3 ♦	X	Passe
Passe	Passe	Passe	4 ♦

Jusqu'au X pas de soucis.

S a un problème, il est vert contre rouge et cela donne envie de défendre.

MAIS il a trois levées de défense à lui seul et n'a aucune certitude que EO gagne une manche. Passer permettrait à EO de trouver leur fit.

4 ♦ a l'avantage de pouvoir jouer et de gêner le camp EO dans la découverte d'un fit.

O a certes 6 ♣ mais avec ses 6 points impossible de parler. E a bien 15 points mais avec le R ♦ sec, recontrer n'est pas possible cela montrerait une main plus forte.

Le contrat devrait en rester là.

L'entame ♥ est la moins risquée. Il ne faut pas oublier d'encaisser l'A♣ sinon

N pourra défausser son 4 ♣ sur l'A♥.

Pour le maniement à l'atout, sans élément de décision, avec 11 cartes on tire l'As en tête.

Rappel: toujours sans élément permettant de prendre une décision

Il manque	La Dame	Le Roi
Le camp a 8 cartes	Impasse	Impasse
Le camp a 9 cartes	En tête	Impasse
Le camp a 10 cartes	En tête	Impasse
Le camp a 11 cartes	En tête	En tête

En résumé :

Pour la D on fait l'impasse jusqu'à 8 cartes

Pour le R on fait l'impasse jusqu'à 10 cartes

donne 20

Ouest Donneur
Tous Vulnérable

♠ D 6 2	♠ R 8 3	♠ A V 9 4
♥ A R D 6	♥ 9 3	♥ 10 8 5
♦ R D 10	♦ 8 6 4 3 2	♦ 7 5
♣ V 6 3	♣ A R 5	♣ 9 8 7 4
	♠ 10 7 5	
	♥ V 7 4 2	
	♦ A V 9	
	♣ D 10 2	



<i>Ouest</i>	<i>Nord</i>	<i>Est</i>	<i>Sud</i>
1 SA	Passe	Passe	Passe

N entame normalement du 6 ♦ en quatrième meilleure

Rappel sur la quatrième meilleure

Avec un honneur: on entame de la quatrième de sa longue, ou tête de séquence

si on entame dans 3 cartes avec un honneur ,on entame de la deuxième

Sans honneur: on entame de la deuxième dans 4 ou 5 petits

on entame de la plus grosse dans 3 cartes (top of nothing)

S en faisant la **règle des 11** sait que , si son partenaire a bien entamé en quatrième meilleure, O a (11-6=5 ,S en a 3 au dessus du 6 et E une.Il en reste donc 1) une carte au dessus du 6.

Il prend de l'As et voit apparaître le 10. Il en rejoue et voit le R en O.Il sait donc que ce n'est pas une quatrième meilleure et que O a RD10.

O compte 1 ♠+3 ♥+2 ♦ ce qui fait 6 levées.Il va falloir en trouver d'autres.

Les ♥ peuvent être 3-3 et on peut facilement en libérer à ♠.

Commençons par les ♠: La D pour le R et l'As. ♥ pour l'As et ♠ pour le 9 (si l'impasse au 10 marche tant mieux et sinon il nous reste un ♠ pour remonter et essayer de faire le 4ème ♠)

S prend du 10 et rejoue ♦ pour libérer les deux ♦ restant à son partenaire.

O en main joue ♠. Les ♥ n'étant pas 3-3 il fera 3 ♠+3 ♥+2 ♦=8 levées.

Il aurait pu en faire 9 en jouant le 10♥ laissé filé après l'A♠ mais c'était risqué.

donne 21

Nord Donneur
N-SVulnérable

	♠ A 8 4	
	♥ A 2	
	♦ A 9 8 7 2	
	♣ A D V	
♠ V 9		♠ R D 10 6 5 3
♥ 10 7 5 4		♥ 9 8 6 3
♦ R D 6 5 4 3		♦ —
♣ 7		♣ R 6 4
	♠ 7 2	
	♥ R D V	
	♦ V 10	
	♣ 10 9 8 5 3 2	

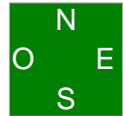

<i>Ouest</i>	<i>Nord</i>	<i>Est</i>	<i>Sud</i>
	1 ♦	2 ♠	Passe
Passe	2 SA	Passe	3 SA
Passe	Passe	Passe	

Après avoir ouvert de 1 ♦, le reveal a 2 SA montre une main de 18-19.
S avec ses 7 points rajoute le 3ème.
N duque l'entame du R♠ et prend le deuxième tour.
Son seul espoir est de faire des levées à ♣.
Il ne peut pas remonter au mort pour faire l'impasse, il ne pourrait pas y retourner.
Il doit donc espérer le R♣ dans la main d'Ouest (ou sec en E) et jouer A♣ et ♣.
Malheureusement le R♣ est 3ème dans la main d'E .
Il va donc perdre 5 ♠+1 ♣ 3 SA-2

donne 22
 Est Donneur
 E-OVulnérable

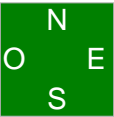
<p>♠ D ♥ A 8 6 5 2 ♦ A 10 ♣ D 9 7 5 3</p>		<p>♠ R 10 9 8 6 4 2 ♥ V 10 4 ♦ — ♣ 8 6 2</p>	<p>♠ A V 7 5 3 ♥ 9 3 ♦ 8 6 3 ♣ R V 4</p>
		<p>♠ — ♥ R D 7 ♦ R D V 9 7 5 4 2 ♣ A 10</p>	
<p><i>Ouest</i></p>	<p><i>Nord</i></p>	<p><i>Est</i></p>	<p><i>Sud</i></p>
		<p>Passe</p>	<p>2 ♣</p>
<p>Passe</p>	<p>2 ♦</p>	<p>Passe</p>	<p>3 ♦</p>
<p>Passe</p>	<p>Passe</p>	<p>Passe</p>	

S ouvre de 2 ♣ Fort Indeterminé avec sa main de 3-4 perdantes

Rappel:

- le 2 ♦ **Forcing de manche** se fait avec **la manche moins une levée** ou régulier 24 et +
 En majeure la manche est a 10 levées donc 2 ♦ FM se fait avec 9 levées
 En mineure la manche est a 11 levées donc 2 ♦ FM se fait avec 10 levées

- le 2 ♣ **Fort Indeterminé** se fait avec **la manche moins deux levées** ou régulier 22-23
 En majeure la manche est a 10 levées donc 2 ♣ FI se fait avec 8 levées
 En mineure la manche est a 11 levées donc 2 ♣ FI se fait avec 9 levées

Sur 2 ♣ N répond 2 ♦ relais obligatoire (a moins que vous ne jouiez autre chose)

S enchérit 3 ♦ montrant au moins 7 cartes.

N ne peut pas dire 3 ♠, cela montrerait une main avec des points à ♠ mais un problème pour jouer 3 SA. Le partenaire ayant 7 cartes dans sa mineure, on va jouer en mineure ou à SA.

Il sera beaucoup plus fréquent d'avoir besoin de savoir où sont ses points que de retrouver un fit majeur. Le système est donc fait pour nommer les forces.

N n'a pas d'autre choix que de passer!

Sur entame ♥ il n'y a que 3 ♦ = grace à la coupe ♥

Sur une autre entame 3 ♦ +1

donne 23
 Sud Donneur
 Tous Vulnérable

♠ A V 5 2	♠ 7 4 3	♠ D 9 8
♥ D 10 9 7 3	♥ R V 6	♥ A
♦ V	♦ 10 8 4 3 2	♦ R D 7 5
♣ 10 5 2	♣ 9 4	♣ A R 8 7 3
	<div style="display: inline-block; background-color: green; color: white; padding: 5px; text-align: center; border: 1px solid black;"> N O E S </div>	
	♠ R 10 6	
	♥ 8 5 4 2	
	♦ A 9 6	
	♣ D V 6	

<i>Ouest</i>	<i>Nord</i>	<i>Est</i>	<i>Sud</i>
Passe	Passe	1 ♣	Passe
1 ♥	Passe	2 ♦	Passe
2 ♥	Passe	2 ♠	Passe
3 SA	Passe	Passe	Passe

Après le bicolore cher d'E qui promet 5 ♣+4 ♦ et au moins 18 points, O répète ses ♥ pour montrer qu'il en a 5. C'est une enchère forçant de manche.

E dit 2 ♠ pour demander un complément à ♠ à O qui peut dire 3 SA.

N entame sa cinquième. Avec le 10 cinquième on entame de la quatrième meilleure: le 3

Le R♠ étant placé O fera 2 ♠+1 ♥+2 ♦+4 ♣ soit 9 levées.

Le flanc aura le temps de faire 2 ♥+1 ♦+1 ♣

donne 24

Ouest Donneur
Personne Vulnérable

	♠ D 10 9 6 5	
	♥ 6 4	
	♦ V 7	
	♣ A D 5 3	
♠ 8		♠ A V 7 4 3
♥ A D 8 3		♥ R V 10 2
♦ R 8 5 4 3 2		♦ A 10 6
♣ R V		♣ 8
	♠ R 2	
	♥ 9 7 5	
	♦ D 9	
	♣ 10 9 7 6 4 2	



<i>Ouest</i>	<i>Nord</i>	<i>Est</i>	<i>Sud</i>
1 ♦	1 ♠	X	Passe
2 ♥	Passe	4 ♥	Passe
Passe	Passe		

Il manque un peu a O pour dire 3 ♥ (des ♦ plus beaux, du style RV10xxx)

E conclut à 4 ♥. Il pourrait dire 4 ♣ pour montrer sa courte mais cela ne changera rien, O ayant RV♣ il se contentera de 4 ♥.

4 ♣ montre le fit ♥ avec une courte à ♣. En effet si E avait des ♣ il dirait 3 ♣ après avoir contré ou 2 ♣ tout de suite s'il a 11 points et +.

Les ♥ étant 3-2 et les ♦ 2-2 il y a 12 levées avec 1 ♠+4 ♥+6 ♦+1 coupe à ♣

Un O allant qui dirait 3 ♥ engrangerait un top à 6 ♥

donne 26

Est Donneur
TousVulnérable

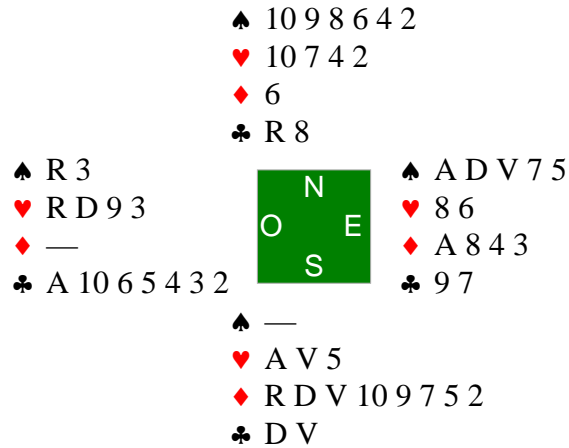

<i>Ouest</i>	<i>Nord</i>	<i>Est</i>	<i>Sud</i>
X	Passe	1 ♠	5 ♦
		Passe	Passe

S a une très belle main, mais après l'ouverture d'E un chelem est très peu probable. Il nomme le contrat qu'il a envie de jouer: 5 ♦

il fait 8 levées tout seul, si son partenaire lui amène une levée il est à -2. Une perte de 500 points contre 600 ou 620 si l'adversaire gagne une manche. Cela n'a rien d'impossible car, à part son A♥, il n'a pas de vraie levée de défense. L'autre avantage de dire 5 ♦ est de pousser les adversaires au palier de 5 qui peut chuter.

O ne peut pas nommer de contrat mais a trop de jeu pour passer. Il contre.

E n'a pas d'enchère, il passe.

S perdra 2 ♥ +1 ♦ +1 ♣

5 ♦ X-2

Si vous dites 2 ♦, EO joueront probablement 5 ♣ de la main d'O.

Egal sur entame ♦ et -1 sur entame ♠ grâce à la coupe directe.

donne 27

Sud Donneur
Personne Vulnérable

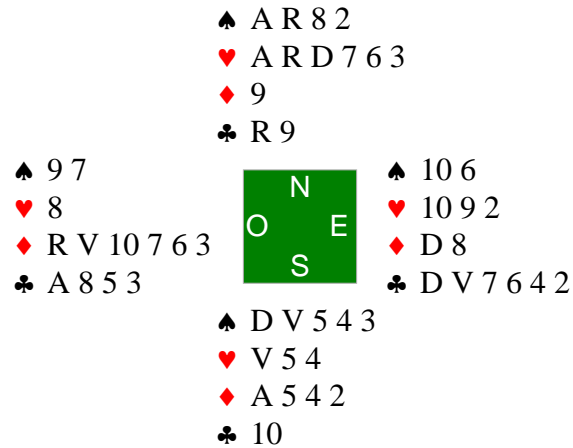

<i>Ouest</i>	<i>Nord</i>	<i>Est</i>	<i>Sud</i>
			Passe
Passe	1 ♥	Passe	2 ♥
Passe	2 ♠	Passe	3 ♠
Passe	4 ♣	Passe	4 ♦
Passe	4 SA	Passe	5 ♣
Passe	5 ♦	Passe	6 ♠
Passe	Passe	Passe	

Avec cette main ,vous pouvez ouvrir de 2 ♣ FI mais vous risquez de rater le fit ♠

L'enchère de 3 ♠ montre le fit à ♠ dans une belle main. C'est le cas avec le fit 9ème un As et un singleton après avoir dit seulement 2 ♥ . Le partenaire sait que nous n'avons pas 11 points, nous aurions fait un Drury.

Une fois le fit à ♠ agréé, le Blackwood sera à ♠ car il vaut mieux jouer dans le fit 4-4.

Jouez le BW 41-30 il est plus efficace que le 30-41. Comme on répond plus souvent 1 clé que 0, cela permet de s'arrêter à 5 ♣. Cela permet également de demander la D d'atout à l'atout ♥ . Sur 5 ♣ on peut dire 5 ♦ pour demander la D♥ .

Vous pouvez décider dans les cas de double fit de jouer le **Blackwood 6 clés** (les 4 As + les R dans les couleurs du double fit et les deux dames). Cela permet d'être plus précis.

Les réponses se font ainsi:

4 SA 5 ♣: 3 ou 0 clés

5 ♦ :4 ou 1 clés

5 ♥ : 5 ou 2 clés sans D

5 ♠ :5 ou 2 clés + une des deux dames

5 SA: 5 ou 2 clés + les deux dames

Sur 5 ♣(41-30), N sait qu'il ne manque qu'une clé.Si S a la D♠ le chelem est bon. Sinon on risque de perdre 1 ♠ en plus de la clé manquante.Il dit 5 ♦ pour demander à son partenaire s'il a la D d'atout.

S ayant la D♠ dit 6. Avec le D♠ et un roi annexe, il aurait dit 6 dans la couleur de son R .

12 levées sur entame ♣ .

13 levées sur une autre entame en enlevant les atouts puis en défaussant le 10♣ sur un ♥ et en coupant les deux ♣ (on revient en main en coupant un ♦).

donne 28

Ouest Donneur
N-SVulnérable

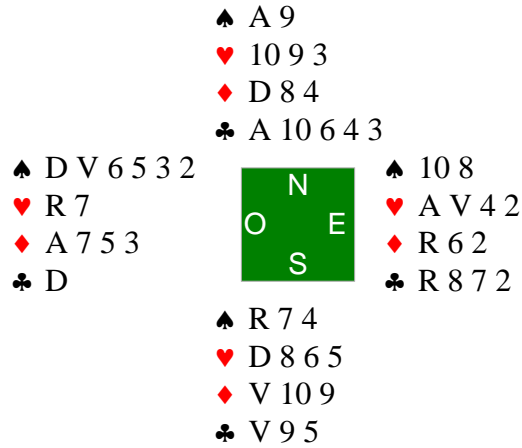

<i>Ouest</i>	<i>Nord</i>	<i>Est</i>	<i>Sud</i>
1 ♠	Passe	2 ♣	Passe
2 ♦	Passe	2 ♠	Passe
Passe	Passe		

O montre ses 4 ♦ par l'enchère de 2 ♦. Il ne faut pas dire 2 ♠ sous prétexte que l'on a six cartes (pour rappel 2 ♠ ne promet que 5 cartes); Le partenaire pourrait avoir 4 ♦ en plus de ses ♣ et le contrat serait à ♦.

E dit 2 ♠ qui montre 11 points avec deux cartes à ♠.

E peut penser à dire 2 SA, mais si son partenaire est singleton ♥ il n'a probablement qu'un arrêt.

O minimum passe.

N entame du 10♥ pour le V, la D et le R.

Les ♦ étant 3-3 et les ♠ 3-2, vous ne perdrez que 2 ♠+1 ♦+1 ♣

donne 29

Nord Donneur
Tous Vulnérable

♠ D 6 5 3 2		♠ A R 7
♥ —		♥ 10 9 4 3 2
♦ D 8		♦ A V 3
♣ A R 10 8 3 2		♣ D 6
		
		♠ V 10 9
		♥ A 6 5
		♦ 9 7 4 2
		♣ 9 5 4
		♠ 8 4
		♥ R D V 8 7
		♦ R 10 6 5
		♣ V 7

<i>Ouest</i>	<i>Nord</i>	<i>Est</i>	<i>Sud</i>
	1 ♥	Passe	3 SA
4 ♣	4 ♥	Passe	Passe
4 ♠	X	Passe	Passe
Passe			

L'enchère de 3 SA montre classiquement une main de 13-15 DH fitté par quatre atouts.

Vous avez 10 points, 5 atouts (+2) et deux doubletons (+1et+1) ce qui fait 14DH

O avec sa main commence par nommer ses ♣, quand l'enchère lui revient à 4 ♥ il présente ses cinq cartes à ♠. Cela a deux avantages:

- montrer que l'on est 6-5
- indiquer l'entame ♣ si le contrat se joue à ♥

N entame l'A♠.

Il sait que le déclarant est 6-5. Il peut avoir un résidu 1-1 ou 2-0.

Son seul espoir de chute est que son partenaire ait le R♦ (ou un honneur ♣, mais dans ce cas on le fera toujours). Il joue donc A♦ et ♦.

Résultat -1

Sur 3 SA O peut choisir de dire 4 ♥: 5 ♠ + 1 mineure 5ème.

Dans ce cas 4 ♠ sera joué par E. S n'a aucune raison de ne pas entamer le R♥. Cela permet au déclarant de défausser un ♦ et de gagner son contrat.

N avec sa main régulière et trois levées de défense contre.

donne 30

Est Donneur
Personne Vulnérable

	♠ A D 8 5		
	♥ D V 5 3		
	♦ 10 5		
	♣ 6 3 2		
♠ R V 10 6 4		♠ 9 7 3	
♥ R 2		♥ A 9 8 4	
♦ 8 2		♦ A D 6 3	
♣ V 10 7 5		♣ D 9	
	♠ 2		
	♥ 10 7 6		
	♦ R V 9 7 4		
	♣ A R 8 4		



<i>Ouest</i>	<i>Nord</i>	<i>Est</i>	<i>Sud</i>
		1 ♦	Passe
1 ♠	Passe	1 SA	Passe
2 ♠	Passe	Passe	Passe

Sur le rebid à 1 SA d'E, N répète ses ♠ pour en montrer cinq dans une main limitée à 10 points.

Rappel: la répétition de la majeure annoncée par la répondant au palier de 1 promet

- 5 cartes quand le partenaire a répondu 1 SA

exple: 1 ♣ - 1 ♥ -

1 SA - 2 ♥ : 5 cartes suffisent **car le partenaire en a 2 ou 3**

- 6 cartes dans les autres cas

exple: 1 ♣ - 1 ♥ -

1 ♠ - 2 ♥ : 6 cartes au moins **car le partenaire pourrait être singleton ou chicane**

A N d'entamer, l'entame ♥ ne demande que le 10 au partenaire pour être efficace. Une autre entame demanderait beaucoup plus. De plus, N ayant 4 atouts, le but de la défense est d'obliger O à couper pour qu'il se raccourcisse et que N puisse faire un atout de longueur.

Entame D ♥

O prend de l'As et joue le 9 ♠ pour la D de N qui rejoue ♥. O prend du R et rejoue ♠ pour l'As de N (S défausse) qui insiste à ♥ pour le 10 de S. O ne doit pas couper pour ne pas être débordé à l'atout. Il jette un ♦. S n'a plus ni ♠ ni ♥ et jouer ♦ dans la fourchette du mort n'est pas emballant. Il rejoue donc AR ♣ et ♣.

O purge les atouts, fait son ♣ maître et son A ♦.

3 ♠ +2 ♥ +1 ♦ +2 ♣

2 ♠ =

donne 31
 Sud Donneur
 N-SVulnérable

♠ R 9 8 5 3
 ♥ 5 3
 ♦ D 9 5
 ♣ R 5 4

♠ D V 10 6 2
 ♥ R 10 6
 ♦ 8 3
 ♣ A 10 7



♠ 7 4
 ♥ A V 8 7 4 2
 ♦ V 7 2
 ♣ D 6

	♣	♦	♥	♠	n
N	3	3	-	-	-
S	3	3	-	-	-
E	-	-	2	1	-
O	-	-	2	1	-

♠ A
 ♥ D 9
 ♦ A R 10 6 4
 ♣ V 9 8 3 2

donne 32
 Ouest Donneur
 E-OVulnérable

♠ R 8 7
 ♥ A 6 2
 ♦ 8 5 3
 ♣ 10 8 4 2

	♣	♦	♥	♠	n
N	4	-	3	1	1
S	4	-	3	1	1
E	-	-	-	-	-
O	-	-	-	-	-

♠ A D V 6
 ♥ 10 7 4
 ♦ 4 2
 ♣ D 9 6 3



♠ 10 9 5 2
 ♥ D 9 5
 ♦ A R D V 9
 ♣ 7

♠ 4 3
 ♥ R V 8 3
 ♦ 10 7 6
 ♣ A R V 5

donne 33
 Nord Donneur
 Personne Vulnérable

♠ A V
 ♥ 7 2
 ♦ R 9 8
 ♣ R D V 9 6 5

♠ 6
 ♥ A 5 4 3
 ♦ A 10 6 4 2
 ♣ A 7 2



♠ R D 10 9 7 5 4
 ♥ D 8
 ♦ D V 7
 ♣ 3

	♣	♦	♥	♠	n
N	3	-	-	1	
S	3	-	-	1	
E	-	3	4	-	
O	-	3	4	-	

♠ 8 3 2
 ♥ R V 10 9 6
 ♦ 5 3
 ♣ 10 8 4

donne 34
 Est Donneur
 N-SVulnérable

♠ A 8 7 3
 ♥ D 10 9 4
 ♦ 8 7
 ♣ 10 8 7

	♣	♦	♥	♠	n
N	2	2	3	2	2
S	2	2	3	2	2
E	-	-	-	-	-
O	-	-	-	-	-

♠ R 10 6 5
 ♥ A 6 5
 ♦ V 10
 ♣ R 9 6 3



♠ D V 9
 ♥ 7
 ♦ R D 5 3 2
 ♣ D V 4 2

♠ 4 2
 ♥ R V 8 3 2
 ♦ A 9 6 4
 ♣ A 5

donne 35
 Sud Donneur
 E-OVulnérable

♠ A R 6 5 4
 ♥ 10 9 5
 ♦ R V 6
 ♣ V 3

	♣	♦	♥	♠	n
N	1	-	-	-	-
S	1	-	-	-	-
E	-	-	2	1	1
O	-	-	2	1	1

♠ D V 10 2
 ♥ D 7
 ♦ 7 5 4 3
 ♣ 9 5 4



♠ 9 8 3
 ♥ V 4 3 2
 ♦ A 10 9
 ♣ R D 7

♠ 7
 ♥ A R 8 6
 ♦ D 8 2
 ♣ A 10 8 6 2

donne 36
 Ouest Donneur
 Tous Vulnérable

♠ A V 10 4
 ♥ 9 5 2
 ♦ A 10 5
 ♣ 10 7 5

	♣	♦	♥	♠	n
N	3	1	3	-	-
S	3	2	3	-	-
E	-	-	-	3	3
O	-	-	-	3	3

♠ R
 ♥ A V 10 8 6 4 3
 ♦ 9 6
 ♣ V 9 4



♠ D 9 8 7 6 5
 ♥ R 7
 ♦ D V 4
 ♣ D 2

♠ 3 2
 ♥ D
 ♦ R 8 7 3 2
 ♣ A R 8 6 3