

# COUPE DE PROVENCE 2024

## Séance 4 17 Avril 2024

- 24 à 27 donnes en simultané
- Equilibrage des lignes obligatoires
- Pas de centres réservés aux joueurs 3<sup>ème</sup> et 4<sup>ème</sup> Série.
- Bonus PE aux joueurs participant aux 6 séances.
- Points de Performance attribués lors de la Finale 1<sup>ère</sup>/2<sup>ème</sup> Séries Majeures.
- Points d'experts doublés lors de la Finale 2<sup>ème</sup> Séries mineure, 3<sup>ème</sup>/4<sup>ème</sup> séries.
- Donnes commentées téléchargeables sur le site du Comité.

Mode de qualification par paire sur les 4 meilleures séances pour les finales se déroulant en septembre :

- **Finale 1<sup>ère</sup> et 2<sup>ème</sup> Séries Majeures** : Tournoi par paires.
- **Finale 2<sup>ème</sup> Séries mineure, 3<sup>ème</sup> Séries et 4<sup>ème</sup> Séries** : Tournoi par paires.

Au maximum 120 joueurs (2 X 60 paires) seront qualifiés :

**Au moins deux paires de chaque club organisateur** pour chaque finale seront qualifiées.

**Un joueur qualifié** parmi les 120 premiers du classement des 4 meilleures séances **ne sera retenu** que s'il a joué au moins trois fois avec un même partenaire.

Les dates de la Coupe de Provence 2024 : 24 janvier, 21 février, 20 mars, 17 avril, 29 mai et 19 juin. Finale mercredi 18 septembre 2024



Donnes commentées par Arnaud Ancessy

Donnes commentées par Arnaud Ancessy

### Donne 1

Nord donneur  
Personne Vulnérable

	♠ V 6 3 2		
	♥ 5 2		
	♦ 6 4 2		
	♣ D 7 6 5		
♠ D		♠ 9 8 5	
♥ A 10 7 6		♥ R 3	
♦ A D 9 3		♦ V 10 7 5	
♣ A 10 9 2		♣ R 8 4 3	
	♠ A R 10 7 4		
	♥ D V 9 8 4		
	♦ R 8		
	♣ V		



<i>Ouest</i>	<i>Nord</i>	<i>Est</i>	<i>Sud</i>
	Passe	Passe	1 ♠
Contre	Passe	2 ♦	2 ♥
3 ♦	Passe	Passe	Passe

E répond 2 ♦ , cela lui permettra d'annoncer 3 ♣ plus tard si besoin. Son partenaire pourra à ce moment là choisir la mineure qu'il préfère.

Sur 2 ♥ O a une enchère difficile. Il peut décider de contrer auquel cas E devra montrer qu'il est maximum de son enchère de 2 ♦ et dire 3 ♥ montrant son arrêt ♥ .

#### **Pour rappel:**

- Lorsqu'**une couleur** est nommée par l'adversaire , le cue-bid **demande** l'arrêt dans cette couleur.
- Lorsque **deux couleurs** sont nommées par l'adversaire, le cue-bid d'une couleur **promet** l'arrêt dans cette couleur

Si O décide de dire 3 ♦ ( après tout il a 16 dont la D♠ sèche, ce n'est pas une main si forte, son partenaire pourrait avoir 0) ce qui est le plus prudent, les enchères devraient en rester là. N est vraiment trop faible pour parler.

Avec un singleton, il aurait pu dire 3 ♠ barrage sur le contre d'O, mais avec sa main régulière c'est trop risqué.

#### **Pour rappel:**

**1 ♠ - 3 ♠ : 4 atouts et une main limite ( 9-10 points d'honneur)**

**Mais**

**1 ♠ X 3 ♠ : 4 atouts barrage**

**2 SA: Truscott, 4 atouts dans une main limite**

Concernant le jeu de la carte, E remonte à ♥ et fait l'impasse ♦ . Il connaît un bicolore majeur en S, il y a des chances qu'il soit court à ♣. Il faut donc tirer l'A♣ et faire l'impasse sur l'honneur restant en N si l'on voit un honneur apparaître en S. C'est la théorie du moindre choix.

Le déclarant fera 1 coupe à ♠+2 ♥+4 ♦+4 ♣: 11 levées.

Il peut même en faire 12 si quand S met son R♦ le déclarant décide de couper un deuxième ♠ en remontant une fois en coupant un ♥, en coupant un ♠ donc et en remontant à ♣ en impassant la D pour tirer le dernier atout. Il fera 2 coupes à ♠+ 2 ♥+1 coupe à ♥+3 ♦+4 ♣= 12 levées.

Bravo si vous avez adopté cette ligne de jeu!

**Donne 2**

Est donneur  
N-S Vulnérable

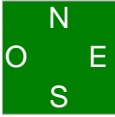
♠ D 9 7		♠ R V 10
♥ R V 9 6		♥ 3
♦ 6 5		♦ 10 9 8 7 4
♣ V 10 8 5		♣ R 9 7 4
♠ 6 5 4 3		
♥ A D 7 5 4 2		
♦ A R		
♣ 2		

<i>Ouest</i>	<i>Nord</i>	<i>Est</i>	<i>Sud</i>
		Passe	1 ♥
Passe	2 ♣	Passe	2 ♥
Passe	3 SA	Passe	4 ♥
Passe	Passe	Passe	

L'enchère de 3 SA de N promet deux cartes à ♥. Avec un singleton ou une chicane ♥, il aurait transité par une troisième couleur avant de dire 3 SA.

**Pour rappel:**

L'enchère de 2 ♥ ne promet pas six cartes (mais elle ne les dénie pas).

S avec son 6-4 préfère jouer 4 ♥.

Rien n'est placé.

Le déclarant va probablement perdre 2+3 ♥ pour deux de chute.

**Donne 3**

Sud donneur  
E-O Vulnérable

♠ R D 10		♠ V 9 4
♥ A D 5		♥ R 10 4 2
♦ A D 9 5 4		♦ 7 3 2
♣ 6 4		♣ A R D
		♠ A 8 7 3
		♥ V 9
		♦ R V 10 8
		♣ 5 3 2
		♠ 6 5 2
		♥ 8 7 6 3
		♦ 6
		♣ V 10 9 8 7

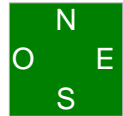

<i>Ouest</i>	<i>Nord</i>	<i>Est</i>	<i>Sud</i>
			Passe
1 ♦	Passe	1 ♠	Passe
2 SA	Passe	3 SA	Passe
Passe	Passe		

O est trop beau pour ouvrir de 1 SA. 17 points et une belle couleur cinquième valent 18.

N peut contrer pour montrer ses points. Mais le manque d'honneurs à ♠ n'est pas emballant. Avec RVx♠ et ADx♣ le contre eût été meilleur.

Le contrat de 3 SA ne pose pas de problème: 4 ♠+1 ♥+5 ♦=10 levées.

Supposons que N fasse le meilleur flanc:

3 tours de ♣ et ♦.

Pour le jeu de la carte, O doit commencer par tirer RD♠ au cas où le V soit second.

Il joue tous les ♦ en défaussant un ♥.

La position est

♠ 10	♠ A8
♥ AD5	♥ V
♦	
♣	

On peut jouer ♠, sur la donne les ♠ sont 3-3 et on fait toutes les levées restantes.

Mais si une main avait eu le V♠ quatrième (encore second puisqu'on a joué RD♠) et le R♥, sur le dernier ♦ elle aurait été obligée d'assécher son V♠ ou son R♥ et on aurait fait le reste des levées.

**Donne 4**

Ouest donneur  
Tous Vulnérable

♠ 9	♠ R V 10 7	♠ 5 3
♥ 7 6 3	♥ 10	♥ A D V 9 5 4 2
♦ D 9 7 5 2	♦ R 6 4 3	♦ V 10
♣ V 9 7 4	♣ R 10 5 2	♣ A D

O	N	E
S		

♠ A D 8 6 4 2
♥ R 8
♦ A 8
♣ 8 6 3

<i>Ouest</i>	<i>Nord</i>	<i>Est</i>	<i>Sud</i>
Passe	Passe	1 ♥	1 ♠
Passe	3 ♥	Contre	4 ♠
Passe	Passe	Passe	

Pour assurer son contrat, le déclarant doit éviter de perdre 3 ♣ en plus de l'A ♥.  
 Pour cela, il faut obliger E quand il sera en main à rejouer ♣ ou coupe et défausse.  
 Entame ♥ pour l'A ♥ et retour V ♦  
 S prend de l'A ♦, joue deux tours d'atout, R ♥ en défaussant un ♦ du mort.  
 Puis ♦ pour le R et ♦ coupé.  
 Il reste:

♠ V7
♥ -
♦ -
♣ R1052

♠ -
♥ ADV9
♦ -
♣ AD

♠ D86
♥ -
♦ -
♣ 863

Il suffit de jouer ♣ et de couvrir le ♣ mis par O.E en main pourra tirer son ♣ maître mais devra rejouer ♥ en coupe et défausse.

Si E avait eu 3 ♣ il aurait été obligé de rendre le R ou le 10 de ♣ de N, selon que O ait mis le V ou pas quand S joue ♣, ou de rejouer coupe et défausse.

Si E décide de dire 4 ♥ ( il compte -3 avec son jeu, soit 800 s'il est contré) sur 3 ♥ de N, O pourra trouver la défense à 5 ♥ pour -2..

**Donne 5**

Nord donneur  
N-S Vulnérable

<p>♠ R 7 6 5 ♥ D 10 7 5 ♦ D V ♣ A 10 3</p>	<p>♠ A 9 8 4 ♥ A 6 3 ♦ A 10 8 4 ♣ 4 2</p>	<div style="text-align: center;">  </div>	<p>♠ 10 ♥ R 9 ♦ 9 7 6 3 ♣ R D V 9 8 7</p>
	<p>♠ D V 3 2 ♥ V 8 4 2 ♦ R 5 2 ♣ 6 5</p>		

<i>Ouest</i>	<i>Nord</i>	<i>Est</i>	<i>Sud</i>
	1 ♦	2 ♣	Passe
2 ♦	Passe	3 ♣	Passe
Passe	Passe		

S est trop faible pour contrer 2 ♣. Le contre d'appel au palier de 2 promet au moins 9 points. O veut jouer la manche mais il n'a pas d'arrêt ♦. Il cüe-bidde pour demander l'arrêt à son partenaire. E avec sa main minimum dit 3 ♣. O passe il n'a que 12. Si son partenaire avait eu du jeu sans l'arrêt ♦ il aurait fait une autre enchère. 3 ♣ montre une main minimum. Pas de raison d'aller plus loin.

Le flanc, quand il sera en main à ♦ devrait rejouer ♣ pour éviter que le déclarant ne coupe ses ♦. En main au 10♣, le déclarant doit jouer ♥ pour son R et ♥ pour le 10 de façon à pouvoir défausser un ♦ sur la D♥. Jouer ♥ le 9 risquerait de faire perdre 2 ♥ au déclarant alors qu'il n'a qu'une perdante.

E perdra 1 ♠ + 1 ♥ + 2 ♦

### Donne 6

Est donneur  
E-O Vulnérable

	♠ A 4		
	♥ 3		
	♦ A D V 10 8 5		
	♣ A 8 7 4		
♠ 5 3			♠ 10 9 8 7 6 2
♥ 10 7 5			♥ A V 8 4 2
♦ R 6 4 2			♦ —
♣ D 10 6 5			♣ R 9
	♠ R D V		
	♥ R D 9 6		
	♦ 9 7 3		
	♣ V 3 2		

	<i>Ouest</i>	<i>Nord</i>	<i>Est</i>	<i>Sud</i>
			Passe	1 ♣
	Passe	1 ♦	2 ♣	Passe
	2 ♥	2 ♠	Passe	2 SA
	Passe	3 ♣	Passe	3 SA
	Passe	Passe	Passe	

Après son passe initial, E fait un bicolore majeur en annonçant 2 ♣.

#### Pour rappel:

- Le cüe-bid de la couleur de l'ouvreur annonce un bicolore des deux couleurs restantes  
exple: 1 ♣ - 1 ♥ 2 ♣: bicolore ♦/♠
- Le cüe-bid de la couleur du répondant est naturel  
exple: 1 ♣ - 1 ♥ 2 ♥: naturel avec six cartes

Sur entame du 5 ♥, E sait que si S a RD♥ le fait de mettre l'As va lui libérer deux levées.  
S'il n'a que le R, mettre le V ne coutera rien.

Il met donc le V. Sans le R♣ cela aurait été beaucoup plus problématique car le camp NS pourrait faire toutes les levées. Mais comme il a le R♣ en main il sait que cela ne pourra pas être le cas.

11 levées si vous avez mis le V♥, 12 dans le cas où vous avez mis l'A♥.

Pour faire tous les ♦ sans problème, S doit jouer le 7 laissé filé, puis le 9 pour le 8 et enfin faire encore une fois l'impasse ♦.

L'impasse ♦ est à 50%, jouer le R♦ sec en tirant l'As est à environ 12,5% ( 1/4 de la répartition 3-1 qui est à 50%)et encore, cela n'a d'intérêt que si le R est derrière soit la moitié:6%.

Pensez bien à regarder vos intermédiaires pour maximiser votre maniement.

### Donne 7

Sud donneur  
Tous Vulnérable

	♠ A D V 5 3 2		
	♥ A R 4		
	♦ A D 4		
	♣ 10		
♠ R 9 8 6		♠ 10 4	
♥ 5		♥ D 10 6 3	
♦ 8 7 6		♦ V 10 3 2	
♣ 9 6 5 3 2		♣ A R 8	
	♠ 7		
	♥ V 9 8 7 2		
	♦ R 9 5		
	♣ D V 7 4		



<i>Ouest</i>	<i>Nord</i>	<i>Est</i>	<i>Sud</i>
			Passe
Passe	2 ♣	Passe	2 ♦
Passe	2 ♠	Passe	2 SA
Passe	3 ♠	Passe	3 SA
Passe	Passe	Passe	

N ouvre de 2 ♣ fort indéterminé avec ses 5 perdantes : 1 ♠+1 ♥+2 ♦+1 ♣.

Concernant le compte des perdantes, il y a plusieurs façons de les compter, vérifiez-bien avec votre partenaire que vous utilisez la même!

2 ♦ relais obligatoire.

S n'a pas des ♥ assez beaux pour les annoncer et le contrat devrait aboutir à 3 SA.

Le déclarant va perdre 2 ♠+2 ♣

Si vous trouvez les ♥, vous ferez 11 levées.

Avant d'ouvrir de 2 ♣ parce que vous avez 5 perdantes, vérifiez-bien que vous avez 8 gagnantes! Cette main correspond bien: 5 ♠+2 ♥+1 ♦. Si par malchance vous ne faites que 4 ♠, il vous reste la chance de l'impasse ♦.

### Pour rappel:

- L'ouverture de 2 ♦ forcing de manche se fait avec la manche moins une levée à la couleur.  
9 levées de jeu en majeure où il faut faire 10 levées pour réussir la manche  
10 levées de jeu en mineure où il faut faire 11 levées pour réussir la manche  
24 points et plus pour les mains de SA
- L'ouverture de 2 ♣ fort indéterminé se fait avec la manche moins deux levées à la couleur  
8 levées de jeu en majeure où il faut faire 10 levées pour réussir la manche  
9 levées de jeu en mineure où il faut faire 11 levées pour réussir la manche  
22-23 points pour les mains de SA



**Donne 8**

Ouest donneur  
Personne Vulnérable

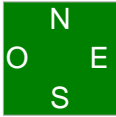
♠ V 5 3	♠ R 8 4 2	♠ A 9 7	
♥ 8 5 4 2	♥ A D 9	♥ R 10 6 3	
♦ R 10 2	♦ D 9 6 5	♦ A 4	
♣ V 7 4	♣ 5 2	♣ A D 10 9	
			
	♠ D 10 6		
	♥ V 7		
	♦ V 8 7 3		
	♣ R 8 6 3		
<i>Ouest</i>	<i>Nord</i>	<i>Est</i>	<i>Sud</i>
Passe	Passe	1 SA	Passe
Passe	Passe		

Entame 3 ♦

E passe petit ♦ et N doit décider si S a entamé sous l'A♦, auquel cas il faut mettre la D; ou sous le V, auquel cas il faut mettre le 9... Bon courage il n'y a rien d'évident.

S aurait peut-être entamé une autre couleur 4ème pour garder son As en reprise, mais c'est spéculatif.

Si N passe le 9, le déclarant fera 1 ♠+1 ♥+2 ♦+3 ♣: 1 SA égal

S'il met la D, ce sera 1 SA+1 grâce à l'impasse au V♦.

**Donne 9**

Nord donneur  
E-O Vulnérable

	♠ A 2		
	♥ V 9 7 6 4 2		
	♦ 8 3 2		
	♣ R 6		
♠ V 9		♠ R 10 8 7 6 5 4 3	
♥ R 10 5		♥ D	
♦ R V 10 4		♦ —	
♣ D 10 8 5		♣ A 9 4 2	
	♠ D		
	♥ A 8 3		
	♦ A D 9 7 6 5		
	♣ V 7 3		

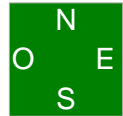

<i>Ouest</i>	<i>Nord</i>	<i>Est</i>	<i>Sud</i>
	Passe	4 ♠	Passe
Passe	Passe		

N n'a pas une main à ouvrir de 2 ♥ avec ses ♥ laids et ses deux levées de défense.  
E ouvre de 4 ♠ et la séquence s'arrête là.  
S entame du 3 ♣ pour le 10 du mort ( mieux que de mettre le 5, cela incite N à monter).  
N est obligé de mettre le R au cas où son partenaire ait entamé dans V932 ou V93.  
Si E avait mis petit, il était inutile de mettre le R, car E aurait pu faire l'impasse au V ensuite.  
Mieux vaut mettre petit et laisser le déclarant décider.  
Cette entame ♣ tombe très mal et le déclarant ne perdra plus que 1 ♥ et 2 ♠.  
Si E joue ♣ pour le 10 à la deuxième levée, S va mettre le 7. Cela montre qu'il a entamé dans 3 cartes. En effet avec V973 il aurait entamé du 7, et avec V9732 il aurait entamé du 2.  
N doit plonger de l'A♠, rejouer ♥ pour l'A♥ de S qui lui donnera sa coupe à ♣.  
4 ♠=

**Donne 10**  
 Est donneur  
 Tous Vulnérable

♠ 6 4	♠ V 10 7	♠ A 9 3 2
♥ A 3 2	♥ R 6 4	♥ D V 9 7 5
♦ A D 10 8	♦ R 7 5 3	♦ 4
♣ V 5 4 2	♣ A 9 6	♣ R 10 8
	<div style="display: inline-block; background-color: green; color: white; padding: 5px; text-align: center; border: 1px solid black;">       N O E S     </div>	
	♠ R D 8 5	
	♥ 10 8	
	♦ V 9 6 2	
	♣ D 7 3	

<i>Ouest</i>	<i>Nord</i>	<i>Est</i>	<i>Sud</i>
1 ♦	Passe	1 ♥	Passe
1 N	Passe	2 ♥	Passe
Passe	Passe	Passe	Passe

O donne une bonne entame en ouvrant de 1 ♦.  
 E peut faire un Roudi, mais le singleton ♦ incite à la prudence.  
 Même s'il le fait, O dira qu'il est fitté minimum et EO joueront également 2 ♥.  
 Entame R♠  
 Jouer atout ne vous servirait à rien. Il faut essayer de couper les ♠.  
 Commencez par duquer l'entame. S n'a pas 6 ♠ par RD il aurait ouvert de 2 ♠.  
 Si S rejoue ♠ vous prendrez de l'A♠ et couperez un ♠.  
 E fera toujours 1 ♠+1 coupe à ♠+4 ♥+1 ♦+1 ♣= 8 levées.

### Donne 11

Sud donneur  
Personne Vulnérable

	♠ A 10 3		
	♥ R 7 3		
	♦ R V 7 6 2		
	♣ R V		
♠ V 7 4		♠ 8 5 2	
♥ A V 6 2		♥ 10 9 8	
♦ A 10 9 3		♦ D	
♣ D 9		♣ A 10 8 4 3 2	
	♠ R D 9 6		
	♥ D 5 4		
	♦ 8 5 4		
	♣ 7 6 5		



<i>Ouest</i>	<i>Nord</i>	<i>Est</i>	<i>Sud</i>
1 ♦	Passe	1 N	Passe
Passe	Passe		Passe

Une donne difficile, O ouvre normalement de 1 ♦. N a 15 points, il peut songer à dire 1 SA mais il n'a pas beaucoup de levées et s'il est contré il n'a pas de couleur de repli (l'ouverture de 1 ♦ se fait très souvent dans 4 cartes, le seul cas où il n'y en a que 3 étant 4 ♠4♥3♦2♣). La prudence veut que N passe. E répond 1 SA et la séquence s'arrête là.

S entame de la D♠

N appelle avec le 3 ♠

#### **Pour rappel:**

Sur l'entame de l'As, de la D ou du V le partenaire appelle avec un petit ( le but étant de garder les grosses cartes pour faire des levées).

On joue généralement la même chose en switch ( quand le partenaire prend la main et rejoue une carte).

S rejoue petit ♠, N doit penser à prendre de l'A♠. Il sait que son partenaire n'a pas grand chose en plus de RD♠ ( en admettant qu'il ait quelque chose ). Il rejoue le 10♠ pour la D de S qui tire son 9♠ maître.

N appelle son partenaire à ♦ ( en fonction de votre système, Lenvental, appel direct, appel italien...).

S doit rejouer le 8♦ pour montrer qu'il n'a rien à ♦.

Il est important quand vous repartez d'une carte d'indiquer à votre partenaire si vous avez un honneur dans la couleur pour qu'il puisse savoir quoi faire.

N met le R et voit la D tomber.

Le camp NS a déjà fait 4 ♠+1 ♦

N sait que vous ne pouvez pas avoir l'A♣, cela ne ferait que 4 points à E qui a répondu 1 SA sur 1 ♦. Il ne peut donc pas rejouer ♣.

Jouer ♦ dans A109 n'est pas emballant.

Il rejoue donc ♥. Si vous avez la D cela libère une levée et si vous ne l'avez pas il fera sûrement son R♥ plus tard.

Votre camp fera encore 1♥+1♣.

Vous aurez fait 4 ♠+1♥+1♦+1♣. 1 SA-1

**Donne 12**

Ouest donneur  
N-S Vulnérable

	♠ A R 10 9 4 3 2		
	♥ 3		
	♦ 10 7 4		
	♣ D V		
♠ D 7		♠ V 6 5	
♥ R 10 7 6		♥ A D V 5 2	
♦ A V 5 2		♦ 6 3	
♣ 8 7 6		♣ A R 5	
	♠ 8		
	♥ 9 8 4		
	♦ R D 9 8		
	♣ 10 9 4 3 2		
<i>Ouest</i>	<i>Nord</i>	<i>Est</i>	<i>Sud</i>
Passe	3 ♠	4 ♥	Passe
Passe	Passe		

Rouge contre vert (vulnérable contre non vulnérable) est la plus mauvaise configuration pour barrer. Les levées de chute coûtent cher. Il faut donc être sérieux.

N ouvre de 3 ♠.

E est obligé de se mouiller à 4 ♥ et O ne doit pas le pourchasser dans les couloirs.

Il faut être prudent et "payer" les barrages. O a certes un beau fit mais la D seconde à ♠ n'est pas une bonne nouvelle.

Entame 8♠ pour le R♠, l'A♠ et petit ♠ pour montrer une pièce à ♣ en préférentielle.

**Remarque:**

Si N avait eu un singleton, il aurait pu jouer l'A♠ puis le R♠ et son singleton. Le fait de jouer la couleur dans un ordre anormal (ici l'A puis le R au lieu du R puis l'A) permet de donner une information au partenaire.

N est obligé de rejouer un troisième tour de ♠ sinon il sait qu'un ♣ partira sur le V♠ du déclarant. Le troisième ♠ est coupé du 8 et surcoupé du 10.

E ayant vu le retour petit ♠ qui dénie une pièce à ♦ pourra faire la double impasse ♦ pour défausser son ♣ perdant.

4 ♥ =

### Donne 13

Nord donneur  
Tous Vulnérable

<p>♠ A R 9 7 5 ♥ 6 5 4 ♦ R 8 7 ♣ V 4</p>	<p>♠ 6 4 3 ♥ V 2 ♦ D 10 3 2 ♣ D 9 7 5</p>	<div style="text-align: center; border: 1px solid black; padding: 5px; width: fit-content; margin: 0 auto;"> <table style="border-collapse: collapse; margin: 0 auto;"> <tr><td style="padding: 2px 5px;">N</td></tr> <tr><td style="padding: 2px 5px;">O   E</td></tr> <tr><td style="padding: 2px 5px;">S</td></tr> </table> </div>	N	O   E	S	<p>♠ 10 2 ♥ A 8 ♦ V 9 6 5 4 ♣ A R 8 3</p>
N						
O   E						
S						
	<p>♠ D V 8 ♥ R D 10 9 7 3 ♦ A ♣ 10 6 2</p>					

Ouest	Nord	Est	Sud
	Passe	1 ♦	1 ♥
1 ♠	Passe	2 ♣	2 ♥
Contre	Passe	2 SA	Passe
Passe	Passe		

Le contre d'O montre une main d'au moins 11 points sans enchère. Il y aura souvent 5 cartes à ♠. E n'ayant pas 3 ♠ mais ayant l'arrêt ♥ nomme 2 SA montrant qu'il est minimum. En paire il est tentant de jouer 2 SA et O devrait passer. Jouer en mineure demande de faire au moins 2 levées de plus qu'à SA pour que ce soit intéressant:

2 SA = 120	2 ♦ = 90
+1 150	+1 110
+2 180	+2 130
+3 210	+3 150
	+4 170

Entame R ♥

#### **Pour rappel:**

A SA l'entame du R demande au partenaire de débloquer un honneur s'il en a un. Cela permet de faire les levées rapidement. Avec RD10973, S sait que E a l'A ♥. Si son partenaire a le V il a des chances de faire 5 ♥ et l'A ♦.

Sur le R ♥ N met le V et S peut continuer tranquillement de la couleur.

E n'a pas de levées...

Pas de chance, c'était le jour où il fallait jouer en mineure.

S a parlé deux fois tout seul, il a du jeu.

Il sait qu'il va perdre 5 ♥ dès qu'il aura rendu la main à l'A ♦.

♠ est la seule couleur qui peut lui apporter des levées.

Il joue donc le 10 ♠. La double impasse ♠ fonctionnant, il fera 5 ♠ + 1 ♥ + 2 ♣. 2 SA =

A ♦ il aurait fait entre 10 et 11 levées.

**Donne 14**  
 Est donneur  
 Personne Vulnérable

♠ A D	♠ 9 6 3	♠ 10 8 7 2
♥ A 5 3	♥ V 9 7	♥ 6 2
♦ A 10 9 6 2	♦ 8 5 4	♦ R D 3
♣ D 5 3	♣ A 9 8 4	♣ V 10 7 6

♠ R V 5 4
♥ R D 10 8 4
♦ V 7
♣ R 2

<i>Ouest</i>	<i>Nord</i>	<i>Est</i>	<i>Sud</i>
1 SA	Passe	Passe	1 ♥
Passe	Passe	Passe	Passe

Avec 16 points et l'arrêt ♣ O dit 1 SA.  
 Il a un arrêt seulement mais il ne peut pas contrer avec seulement 2 ♠ et passer serait couard.  
 N entame du 7 ♥ ( pair-impair dans la couleur du partenaire).  
 O fera 2 ♠+1 ♥+5 ♦ .1 SA+1

**Donne 15**  
 Sud donneur  
 N-S Vulnérable

♠ R V 4 3			
♥ 10 9 7			
♦ 10 9 8 2			
♣ 10 8			
♠ A 9 7 6 5	<div style="display: inline-block; background-color: green; color: white; padding: 5px; border: 1px solid black;">           N O   E S         </div>	♠ D 8 2	
♥ 3		♥ A R V 8 6 2	
♦ 6 5		♦ D V 4 3	
♣ D 9 7 5 3		♣ —	
		♠ 10	
		♥ D 5 4	
		♦ A R 7	
		♣ A R V 6 4 2	

<i>Ouest</i>	<i>Nord</i>	<i>Est</i>	<i>Sud</i>
Passe	Passe	2 ♥	1 ♣
Passe	Passe	Contre	3 ♣
Passe	Passe		Passe

O est léger pour intervenir à 1 ♠. Il eut mieux valu AD9xx à ♠.  
 Le réveil à 2 ♥ montre une main de première zone (12-14) avec six cartes à ♥. Il n'est pas utile de faire un barrage dans cette situation.  
 S ne peut pas passer avec une aussi jolie main, il ne peut pas contrer, cela montrerait une main courte à ♥ qui accepte les autres couleurs. Il dit donc 3 ♣.  
 Le contre d'O à ce stade montrerait du jeu sans enchère mais ne serait pas punitif. Il passe.  
 E contre en réveil montrant qu'il a une belle main et qu'il veut continuer les enchères.  
 O passe avec ses cinq cartes à ♣.  
 Entame 3 ♥ pour le R, l'As et petit ♥ coupé.  
 S jouera ♣ vers 108 et ne perdra qu'un ♣.  
 Le flanc sera obligé de lui rendre le R ♠ ou de lui jouer deux fois ♦ ce qui lui permettra de ne pas en perdre.  
 Il aura donc perdu 1 ♠ + 2 ♥ + 1 coupe + 1 ♣ : 3 ♣ X - 1



**Donne 16**  
 Ouest donneur  
 E-O Vulnérable

<p>♠ 9 7 5 4 3          ♥ R D 6          ♦ D 9          ♣ 9 7 5</p>	<p>♠ A R          ♥ V 5 3          ♦ A 8 4 3          ♣ V 8 6 2</p>	<div style="text-align: center; border: 1px solid black; background-color: #008000; color: white; padding: 5px; width: 60px; margin: 0 auto;">             N              O     E              S           </div>	<p>♠ 10 8          ♥ A 10 9 8 7 4          ♦ 7 2          ♣ A 10 3</p>
	<p>♠ D V 6 2          ♥ 2          ♦ R V 10 6 5          ♣ R D 4</p>		

<i>Ouest</i>	<i>Nord</i>	<i>Est</i>	<i>Sud</i>
Passe	1 ♦	1 ♥	1 ♠
2 ♥	Passe	Passe	Contre
Passe	3 ♣	Passe	5 ♦
Passe	Passe	Passe	

Rouge contre vert E dit 1 ♥. Ne faites pas des barrages avec des couleurs creuses. Vous risqueriez de vous faire contrer pour une chute abyssale. Mieux vaut dire 1 il y a moins de risques. Si votre couleur est très belle il y a peu de risque.

S réveille la séquence par contre montrant une jolie main qui veut avoir plus d'infos.

N sans l'arrêt ♥ mais avec 4 ♣ répond 3 ♣.

S connaît maintenant 4 ou 5 ♦ en N ( avec 4 ♣ et 3 ♦, N aurait ouvert de 1 ♣.

Il nomme donc le contrat qu'il veut jouer: 5 ♦

N a passé sur 2 ♥, il n'a pas une main très forte et un chelem est exclu.

1 ♣+1 ♥ a perdre: 5 ♦ =

**Donne 17**  
 Nord donneur  
 Personne Vulnérable

♠ D 10 9 6 3	♠ R 4	♠ V 7 2
♥ A 7 6 5	♥ D 4	♥ R 9
♦ 4	♦ A R 8 5 3 2	♦ D 10 9
♣ R 7 6	♣ V 5 3	♣ D 10 8 4 2
	<div style="display: inline-block; background-color: #008000; color: white; padding: 5px; text-align: center; border: 1px solid black;">       N O   E S     </div>	
	♠ A 8 5	
	♥ V 10 8 3 2	
	♦ V 7 6	
	♣ A 9	

<i>Ouest</i>	<i>Nord</i>	<i>Est</i>	<i>Sud</i>
	1 ♦	Passe	1 ♥
1 ♠	2 ♦	2 ♠	Contre
Passe	3 ♦	Passe	Passe
Passe			

Le passe de N dénie 4 cartes à ♥, S a dix points avec un semi fit ♦, il contre pour montrer à son partenaire que son camp est majoritaire en points. N revient à 3 ♦ qui devient le contrat final. 9 levées à condition de penser à couper un ♣ avant de jouer atout ( on peut jouer un tour d'atout mais pas deux sinon E en main tirerait la D ♦ pour pouvoir encaisser son ♣ maître). Le contre de S n'est pas une obligation, il peut également choisir de dire 3 ♦.

### Donne 18

Est donneur  
N-S Vulnérable

		♠ D V 6 3 2		
		♥ R V 2		
		♦ R		
		♣ R V 10 4		
♠ A R 8 5				♠ 10 9
♥ 10 7				♥ 8 6 5 3
♦ A 7 5 2				♦ V 10 9 8 6
♣ 8 6 5				♣ A 9
		♠ 7 4		
		♥ A D 9 4		
		♦ D 4 3		
		♣ D 7 3 2		
<i>Ouest</i>	<i>Nord</i>	<i>Est</i>	<i>Sud</i>	
		Passe	Passe	
1 ♦	1 ♠	2 ♦	Contre	
Passe	3 ♣	3 ♦	Passe	
Passe	Passe			

Sur 3 ♦ S n'a pas assez pour reparler.

N peut penser à reparler, mais quand son partenaire a passé, il y a peu de chance de gagner un contrat au palier de 4. Son R ♦ a de bonnes chances de se faire. Passer est le plus prudent.

Entame 7 ♠

Le déclarant prend de l'A du mort et voit le 2 en N.

Les ♠ on l'air 5-2

Lorsque vous avez un fit neuvième et qu'il manque RD vous avez plusieurs manières possibles :

- faire la double impasse à RD
- faire l'impasse puis tirer l'As
- jouer A et petit

Sans élément (comme une ouverture, un barrage...)

Le premier manquement est le meilleur.

Le deuxième est le pire

Le troisième est un peu moins bon que le premier mais l'écart n'est que de 2,5%

Si vous craignez que S soit singleton ♠ jouez A ♦ et petit ♦.

Les ♦ étant 3-1, vous ne pourrez couper qu'un ♥ et perdrez 3 ♥ + 1 ♦ + 1 ♣ pour une chute.

S pourrait être tenté de dire 4 ♣ avec ses 10 points et connaissant la courte à ♦ de son partenaire.

C'est risqué, il a 3 levées de défense. La prudence est de mise.

**Donne 19**  
 Sud donneur  
 E-O Vulnérable

♠ 5 2	♠ A D V 6 4	♠ R 8 7 3
♥ D 8 7 5	♥ A V 9	♥ 10 4 2
♦ V 9 8 5 4	♦ D 10	♦ A 3 2
♣ V 10	♣ R 6 4	♣ 9 3 2

♠ 10 9
♥ R 6 3
♦ R 7 6
♣ A D 8 7 5

<i>Ouest</i>	<i>Nord</i>	<i>Est</i>	<i>Sud</i>
Passe	1 ♠	Passe	1 ♣
Passe	2 ♣	Passe	1 SA
Passe	3 SA	Passe	2 ♦
Passe		Passe	Passe

N fait un Roudi, quand il apprend que son partenaire n'est pas fitté ♠ il dit 3 SA.  
 Son camp a maximum 31 points , il n'est pas en zone de chelem.  
 Si vous jouez "l'ancien" roudi vous savez que votre partenaire est minimum. Avec le "nouveau" Roudi vous n'avez pas cette info mais cela ne change rien dans ce cas.

O entame le 5 ♦ en quatrième meilleure.  
 Vous passez le 10.

C'est mieux que de passer la D, si le V est chez l'entameur vous assurez deux levées. Si vous mettez la D qui fait la levée, quand E sera en main il pourra traverser votre R si O a AV et en repartant du V si c'est lui qui l'a.

Le 10♦ pousse à l'As.

Vous rendez encore le R♠. Faites l'impasse ♠ , pas l'impasse ♥. Même si elle fonctionne, vous aurez besoin de l'impasse ♠ (5 ♣+2 ♦+3 ♥+1 ♠=11 il faut l'impasse ♠ pour faire 12 levées. Si le R♠ est placé, 5 ♣+2 ♦+2 ♥+3 ♠=12. Pas besoin de tenter l'impasse ♥).

3 SA+2

**Donne 20**  
 Ouest donneur  
 Tous Vulnérable

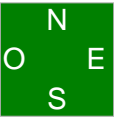
<p>♠ V 4 2          ♥ 3          ♦ R 8 7 6 4          ♣ A V 3 2</p>	<p>♠ A R D 10 7 3          ♥ 7          ♦ A V 5 2          ♣ R 5</p>		<p>♠ 9 8 6 5          ♥ V 10 4 2          ♦ 10 9 3          ♣ D 9</p>
	<p>♠ —          ♥ A R D 9 8 6 5          ♦ D          ♣ 10 8 7 6 4</p>		
<i>Ouest</i>	<i>Nord</i>	<i>Est</i>	<i>Sud</i>
Passe	1 ♠	Passe	2 ♥
Passe	3 ♦	Passe	4 ♥
Passe	Passe	Passe	

N ouvre de 1 ♠, il n'est pas assez beau pour ouvrir de 2 ♣ fort indéterminé. De plus, s'il le faisait, il ne pourrait pas annoncer son bicolore avec des ♦.

S dit 2 ♥ montrant une main d'au moins 11 points avec 5 ♥ (ou 10 avec 6 ♥).

N dit 3 ♦ montrant une main bicolore d'au moins 15 points. Avec une main bicolore moins forte il répèterai ses ♠.

S nomme le contrat qu'il veut jouer et N passe, il a certes un peu plus que promis mais il est singleton ♥.

Quelquesoit l'entame S perdra 1 ♥ + 1 ♣  
 4 ♥ + 1

**Donne 21**

Nord donneur  
N-S Vulnérable

♠ D 4 2	♠ V 9 7	♠ A R 10 8 5									
♥ A D	♥ 8 2	♥ R 7									
♦ D 5 3	♦ A 10 9 6 4	♦ V 7									
♣ R 10 8 7 5	♣ A D 3	♣ V 9 6 4									
<table style="border: 2px solid green; width: 60px; height: 60px; margin: auto; text-align: center; border-collapse: collapse;"> <tr><td></td><td>N</td><td></td></tr> <tr><td>O</td><td></td><td>E</td></tr> <tr><td></td><td>S</td><td></td></tr> </table>				N		O		E		S	
	N										
O		E									
	S										
<table style="margin: auto;"> <tr><td style="padding: 0 10px;">♠ 6 3</td></tr> <tr><td style="padding: 0 10px;">♥ V 10 9 6 5 4 3</td></tr> <tr><td style="padding: 0 10px;">♦ R 8 2</td></tr> <tr><td style="padding: 0 10px;">♣ 2</td></tr> </table>			♠ 6 3	♥ V 10 9 6 5 4 3	♦ R 8 2	♣ 2					
♠ 6 3											
♥ V 10 9 6 5 4 3											
♦ R 8 2											
♣ 2											

<i>Ouest</i>	<i>Nord</i>	<i>Est</i>	<i>Sud</i>
	1 ♦	1 ♠	Passe
2 ♦	Passe	2 ♠	3 ♥
Passe	Passe	Contre	Passe
3 ♠	Passe	Passe	Passe

Le cüebid d'O peut être fitté et demande à E avec quoi il est intervenu. C'est une main qui promet au moins 11 points.

E a 12 points mais ils sont moches et si O n'en a que 11 il n'a pas envie d'aller plus loin. Il répète dans un premier temps ses ♠.

S qui a passé car il n'a que 4 points se manifeste et présente ses ♥.

O a fait son travail et passe au cas où son partenaire soit intervenu avec seulement 8-9 points.

E qui est maximum contre et O le fitte à 3 ♠. Pour gagner 4 ♠ il faudrait une main en E plus belle qu'une simple enchère de 2 ♠ au premier tour.

S entame son singleton. Zia Mamhood a dit " si je n'entame pas mon singleton,c'est que je n'ai pas de singleton".Pour info il s'agit d'un des meilleurs joueurs de bridge depuis 50 ans :-).

NS va faire 2 ♦ +2 ♣ +1 coupe à ♣.

3 ♠ -1

Si vous laissez jouer 3 ♥, il suffira au déclarant de faire l'impasse c pour gagner enne perdant que 2 ♠ +2 ♥

**Donne 22**  
 Est donneur  
 E-O Vulnérable

<p>♠ R 10 5 4 2          ♥ A 6          ♦ A D 8          ♣ 8 5 4</p>	<p>♠ V 8 6 3          ♥ R D V          ♦ R V 6          ♣ D V 9</p>	<p>♠ —          ♥ 9 7 3 2          ♦ 10 7 5 4 3 2          ♣ A R 6</p>	<p>♠ A D 9 7          ♥ 10 8 5 4          ♦ 9          ♣ 10 7 3 2</p>
			
<i>Ouest</i>	<i>Nord</i>	<i>Est</i>	<i>Sud</i>
1 ♠	Passe	Passe	Passe
Passe	Passe	1 SA	Passe

Après passe, l'enchère de 2 ♦ montre une allergie aux ♠ avec 6 ♦ au moins. Mais elle promet 9-10 points et des ♦ un peu plus beaux que le 10 sixième... Ici impossible de passer et impossible de dire 2 ♦. La seule enchère est 1 SA. Fin des enchères.

S entame ♥. Les ♥ étant un petit peu plus beau que les ♣.

E ne voit pas beaucoup de levées, le seul espoir de faire des levées est à ♦.

Mais si les ♦ sont 3-1 il va falloir se servir de AR♣ pour les affranchir et venir les chercher. Le R♣ permettra de contrôler un retour ♣ du flanc et l'A♣ permettra de venir chercher les ♦ affranchis.

Pour cela, il faut éviter que le flanc puisse jouer deux fois ♣ avant que les ♦ soient affranchis.

Une seule solution: mettre l'A♥ et rejouer A♦ et D♦.

Si les ♦ sont 2-2 parfaits, si un honneur apparaît sur l'As parfait également.

Si les ♦ sont 3-1 avec les deux honneurs dans les trois cartes, rien de grave.

Sur la D♦ N prend du R et rejoue DV♥ puis D♣.

E prend de l'As ( quand votre partenaire joue une couleur, il faut mettre la plus petite carte, mais quand c'est l'adversaire il faut mettre la plus grosse pour lui cacher la carte en dessous. Il faut le faire sans hésitation sinon ce n'est pas éthique).

Et rejoue ♦, N prend, rejoue ♣ et E fait ses ♦.

Il aura fait 1 ♥+4 ♦+2 ♣

L'entame ♣ bat car elle enlève une remontée au déclarant. On peut y songer car le partenaire a forcément des points ( O a max 14 et E max 10. Nous avons 6. Le partenaire a donc au moins 10 points). Avec 4 ♥ il aurait peut-être réveillé.

**Donne 23**  
 Sud donneur  
 Tous Vulnérable

♠ A 7 6 4 3	♠ 5 2	♠ R D 10
♥ 7 2	♥ D 9 5 3	♥ A 10 8 4
♦ V 3	♦ 10 9 7 6 4	♦ D 5
♣ D 7 6 2	♣ R 3	♣ V 10 9 8
	<div style="display: inline-block; border: 1px solid black; background-color: green; padding: 5px; text-align: center; margin: 5px;">       N        O   E        S     </div>	
	♠ V 9 8	
	♥ R V 6	
	♦ A R 8 2	
	♣ A 5 4	

<i>Ouest</i>	<i>Nord</i>	<i>Est</i>	<i>Sud</i>
			1 SA
Passe	Passe	Passe	

Rouge et sans distribution, un réveil par E serait pour le moins sportif...  
 O entame du 4 ♠ en quatrième meilleure.  
 O fait ses 5 ♠. Les ♦ étant 2-2, le camp EO fera encore l'A♥.  
 1 SA=



**Donne 24**  
 Ouest donneur  
 Personne Vulnérable

<p>♠ V 10 8          ♥ 6 5          ♦ A V 7 5          ♣ 10 8 7 4</p>	<p>♠ 7 4 3          ♥ A 9 8 4          ♦ 8 4          ♣ A R V 9</p>	<div style="text-align: center; border: 1px solid black; width: 40px; height: 40px; margin: 0 auto; background-color: #008000; color: white; display: flex; flex-direction: column; align-items: center; justify-content: center;"> <span>N</span> <span>O</span> <span>E</span> <span>S</span> </div> <p>♠ A R 9 6 2          ♥ —          ♦ D 10 9 6 3 2          ♣ 6 3</p>	<p>♠ D 5          ♥ R D V 10 7 3 2          ♦ R          ♣ D 5 2</p>
---	---	---	--

<i>Ouest</i>	<i>Nord</i>	<i>Est</i>	<i>Sud</i>
Passe	1 ♣	1 ♦	1 ♥
3 ♦	Passe	3 ♠	4 ♥
Passe	Passe	4 ♠	Passe
Passe	5 ♥	Passe	Passe
5 ♠	Contre	Passe	Passe
Passe			

Dire 1 ♦ sur ♣ pour nommer les ♠ ensuite permettra de montrer que l'on a 6 ♦ et 5 ♠.  
 S dit 1 ♥ et O fait un barrage à 3 ♦ au nom de ses quatre atouts.  
 N a 4 ♥ mais son partenaire pourrait avoir 7 points, il n'a pas assez de jeu pour pouvoir jouer au palier de 3.  
 E annonce ses ♠ et S nomme la manche à ♥.L'enchère revient à E qui re-dit 4 ♠ montrant ses cinq cartes.N qui n'a jamais dit qu'il avait un beau fit ♥redit 5 ♥ et O qui a le double fit surenchérit à 5 ♠.N contre au nom des ses A R.Si le contrat gagne, il ne va pas marquer plus de 10%.Autant contrer pour essayer de marquer un meilleur score.  
 Entame R ♥ coupé, l'A ♠ au cas où la D serait sèche, ♦ vers le V,le R et l'A ♦ et V ♠.  
 On sait que S a au moins 7 ♥ ( s'il n'en a que six cela en fait 5 en N qui aurait ouvert de 1 ♥).  
 On sait aussi que S est singleton ♦ ,sinon quel intérêt à mettre le R?  
 Il semble donc être 3-2 dans les deux autres couleurs ( ou 4-1.Ou 2-2 ou 3-1 s'il a 8 ♥).  
 Il n'y a pas de raisons de ne pas faire l'impasse ♠.  
 E perdra 2 ♣ pour une de chute.

**Donne 25**  
 Nord donneur  
 E-O Vulnérable

♠ V 8 7 6	♠ A R 4	♠ 10 9
♥ A V 4	♥ D 10 2	♥ 9 8 3
♦ D 9 6	♦ R 5 2	♦ V 8 7 4
♣ A 8 6	♣ D 10 9 2	♣ R V 4 3
	<div style="display: inline-block; background-color: #008000; color: white; padding: 5px; border: 1px solid black; text-align: center;">       N O   E S     </div>	
	♠ D 5 3 2	
	♥ R 7 6 5	
	♦ A 10 3	
	♣ 7 5	

<i>Ouest</i>	<i>Nord</i>	<i>Est</i>	<i>Sud</i>
	1 ♣	Passe	1 ♥
Passe	1 SA	Passe	Passe
Passe			

E entame 4 ♦.

Le déclarant met le 3 et E passe le 9.

Si E a RV le 9 ou la D sont équivalents

Si E a le R, mettre le 9 fait faire le V pour deux levées; mais mettre la D permettra d'impasser le R pour deux levées également.

Si E a le V mettre le 9 limite le déclarant a deux levées. Sinon il en fera 3 en impassant le V.

Quand vous avez un doute, essayez de visualiser les différents cas.

Le V ♥ étant placé mais les ♠ étant 4-2, le déclarant fera toujours 8 levées.

3 ♠+3 ♥+2 ♦.

1 SA+1

**Donne 26**  
 Est donneur  
 Tous Vulnérable

<p>♠ D 5 3          ♥ 8 7 6          ♦ 8 7 6          ♣ D 10 4 3</p>	<p>♠ 9          ♥ A 9 4          ♦ R D 10 5          ♣ A 7 6 5 2</p>	<div style="background-color: green; color: white; padding: 10px; display: inline-block;"> <table style="border: none; text-align: center; font-size: 1.2em;"> <tr><td></td><td>N</td><td></td></tr> <tr><td>O</td><td></td><td>E</td></tr> <tr><td></td><td>S</td><td></td></tr> </table> </div>		N		O		E		S		<p>♠ A 7          ♥ D 10 5 2          ♦ A V 9 4 3          ♣ R V</p> <p>♠ R V 10 8 6 4 2          ♥ R V 3          ♦ 2          ♣ 9 8</p>
	N											
O		E										
	S											
<i>Ouest</i>	<i>Nord</i>		<i>Est</i> 1 SA									
Passe	Passe		<i>Sud</i> 3 ♠									
		Passe										

E ouvre de 1 SA

Il a 15 sans singleton et aurait un problème de redemande s'il ouvrait de 1 ♦.

Imaginons 1 ♦ - 1 ♠ -  
 ????

Dire 1 SA ne montrerait pas les 15 points

Dire 2 ♥ serait promettre 18 points que l'on a pas

Dire 2 ♦ ne montrerait pas non plus la main

Dans ces cas là, ouvrez de 1 SA, cela montre la main régulière ou semi régulière de 15-17.

L'enchère de 3 ♠ est un barrage, elle a pour but de gêner O s'il a du jeu.

N passe sagement

Fin de la séquence.

Votre partenaire a 15-17, entamez où vous avez quelque chose pour libérer des levées.

entame 4 ♣

S perdra 2 ♠ +1 ♦ +1 ♣.

3 ♠ =

**Donne 27**  
 Sud donneur  
 Personne Vulnérable

<p>♠ D 9 7          ♥ R 5 2          ♦ R V 3          ♣ R V 9 4</p>	<p>♠ V 8 3          ♥ 10 9 7 4 3          ♦ A D 5          ♣ 6 3</p>	<p>♠ R 5 4 2          ♥ V 8 6          ♦ 9 7          ♣ 10 8 7 5</p>	<p>♠ A 10 6          ♥ A D          ♦ 10 8 6 4 2          ♣ A D 2</p>
			
<i>Ouest</i>	<i>Nord</i>	<i>Est</i>	<i>Sud</i>
Passe	2 ♦	Passe	1 SA
Passe	Passe	Passe	2 ♥

Que 7 points et des ♥ laids, pas nécessaire de faire un effort.  
 Cela vous évitera de jouer 2 SA ou pire au palier de 3 si votre partenaire est fitté.  
 Si vous jouez la misère dorée, vous pouvez éventuellement dire 2 ♣ et si votre partenaire dit 2 ♦ vous pourrez dire 2 ♥ montrant une main de 7-8 avec 5 ♥. Votre partenaire pourra passer s'il est minimum.

voir ici:

<http://stegreve.bridge.free.fr/bidding/compet/miseredoree.php>

Pour l'entame, O doit choisir entre la peste et le choléra.

Toute entame peut filer, essayez dans ces cas là d'entamer la couleur qui demande le moins de chose au partenaire.

Ici ♠ qui ne demande que le V.

A 2 ♥, Le camp NS perdra toujours 1 ♠+2 ♥+1 ♦

**Donne 28**  
 Ouest donneur  
 N-S Vulnérable

<p>♠ R 10 9          ♥ 9 6 3          ♦ R 9 6 4 2          ♣ 5 2</p>	<p>♠ D V 7          ♥ A R V 10 4          ♦ A V 8          ♣ 8 3</p>	<p>♠ A 5 2          ♥ D 5          ♦ D 7 5          ♣ R D 9 6 4</p>	<p>♠ 8 6 4 3          ♥ 8 7 2          ♦ 10 3          ♣ A V 10 7</p>
<p><i>Ouest</i>          Passe          Passe</p>	<p><i>Nord</i>          1 SA</p>	<p><i>Est</i>          Passe</p>	<p><i>Sud</i>          Passe</p>

15-17 réguliers: 1 SA

Cela a des défauts mais beaucoup de qualités.

En ouvrant 1 SA vous zonez directement votre main.

Vous ratez certes le fit ♥ de temps en temps, mais vous récupérez facilement le fit ♠.

Classiquement, si vous ouvrez de 1 ♥ et que votre partenaire dit 1 ♠, vous êtes obligés de dire 2 ♦ puis 2 SA si votre partenaire dit 2 ♥.

Il ne dira 2 ♠ que s'il en a six.

En ouvrant de 1 SA vous évitez tous ces problèmes.

Le bridge est un jeu de probabilités et rien n'est à 100%, du moins peu de choses.

Dans cette main, à ♥ vous allez perdre 2 ♠ + 1 ♥ (on fait l'impasse à 8 cartes) + 1 ♦ + 1 ♣.

2 ♥ =

A SA E va entamer de la D♣ (avec le 9 c'est mieux, cela peut éviter à un V second de se faire, de plus il a une reprise sûre il ne craint pas de ne jamais reprendre la main).

Le fait de mettre petit sur la D assure deux levées, il suffira de faire l'impasse au R ensuite.

E n'a pas de retour et rejoue ♣, vous mettez le 10 et faites l'impasse ♥ pour la D d'E.

Il ne peut plus rejouer ♣ sans vous donner une levée.

Quoiqu'il joue, à part ♥, il vous donne une levée:

- ♠ vous ferez la D♠ - ♦ grace à V10 vous ferez 2 ♦ - ♣ vous ferez 2 ♣

Vous allez faire 7 levées sur un bon flanc.

Concernant le maniement à ♥

**1- Jouer ♥ pour le 10** (on ne peut malheureusement pas tirer l'A♥ avant de faire l'impasse faute de communications) gagne avec la D placée sèche (on ne met évidemment pas le 10), seconde ou troisième.

**2- Jouer AR en tête** gagne si la D est sèche ou seconde devant ou derrière.

Regardons de plus près:

1- les ♥ 3-2 68%, la dame placée 50% des 68% = 34%. Les ♥ 1-4 avec la D sèche: 27%, mais d'un seul côté donc 13.5% avec la D sèche: 1 cas sur 5 donc  $13.5/5 = 2.7$ .  $34 + 2.7 = 36.7\%$

2- La D sèche: 1 cinquième des cas 4-1:  $27/5 = 5.4\%$ . La D seconde 2 cinquième des cas 3/2.  $68\% \times 2/5 = 13.6\%$ . Soit un total de  $13.6 + 5.4 = 19\%$ .

Retenez qu'à 8 cartes on fait l'impasse à la D. **Tant pis pour les rares fois où il ne fallait pas!**

**Donne 29**  
 Nord donneur  
 Tous Vulnérable

♠ 4 3	♠ R D 10 9 6 2	♠ A V 8
♥ D 8 5	♥ R 9	♥ 7 6 3
♦ 6 4	♦ A R 10 5 2	♦ D 9 8 3
♣ A D V 10 9 2	♣ —	♣ R 8 4

♠ 7 5
♥ A V 10 4 2
♦ V 7
♣ 7 6 5 3

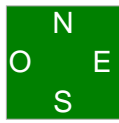

<i>Ouest</i>	<i>Nord</i>	<i>Est</i>	<i>Sud</i>
2 ♣	1 ♠	3 ♣	1 SA
Passe	2 ♦	Passe	Passe
Passe	4 ♦	Passe	4 ♠
Passe	Passe	Passe	

Une main bicolore s'annonce de façon naturelle, sauf si vous avez peur que ce soit 1 ♠, par exemple, passe passe passe.

Ici pas de risque.

Sur 1 ♠ votre partenaire répond 1 SA et le flanc dit 2 ♣.

On peut penser à dire 3 ♦, mais c'est une enchère forcing de manche qui promet 20 points.

Vous n'en avez que 15.

Vous ne risquez rien à dire 2 ♦, la séquence ne va pas s'arrêter là.

Vous direz 4 ♦ ensuite pour montrer votre gros bicolore.

Les enchères vous reviennent à 3 ♣ et vous dites 4 ♦ pour montrer votre beau 6-5 mais sans les 20 points.

Votre partenaire revient à 4 ♠ qui est le contrat final.

Entame ♣ que vous coupez.

Il faut essayer d'affranchir votre couleur secondaire.

AR♦ et ♦ coupé. O ne surcoupe pas bonne nouvelle, cela vous place les ♠.

Il faut continuer à affranchir votre couleur secondaire.

Pour cela, vous revenez en main à ♥ pour couper un nouveau ♦ et affranchir le dernier.

Si les ♠ sont 4-1 vous allez être débordé, mais en paire, il faut jouer les ♠ 3-2 à 68%.

Donc ♣ coupé et R♠ pour l'A d'Est qui vous refait couper à ♣.

On joue la D♠ et le dernier ♦ maître.

On aura fait:

2 ♦ + 2 coupes à ♦ + 2 ♥ + 3 coupes à ♣ + D♠ + 1 ♠ : 11 levées

### Donne 30

Est donneur  
Personne Vulnérable

	♠ 8 3		
	♥ A R 5 4		
	♦ R V 6 3		
	♣ 8 3 2		
♠ V 9 6		♠ A 10 2	
♥ D 9 8 7 3		♥ 10 6 2	
♦ A 10		♦ D 8 4	
♣ A V 6		♣ D 9 7 5	
	♠ R D 7 5 4		
	♥ V		
	♦ 9 7 5 2		
	♣ R 10 4		



<i>Ouest</i>	<i>Nord</i>	<i>Est</i>	<i>Sud</i>
		Passe	Passe
1 ♥	Passe	2 ♥	2 ♠
Passe	Passe	Passe	

S après avoir passé d'entrée se mouille à 2 ♠ en réveil anticipé.

Il sait que son partenaire n'aura pas de réveil sur 2 ♥ et si EO joue, il aimerait que son partenaire entame ♠.

C'est le contrat final.

Entame 3 ♥

A priori E a entre 6 et 8 points, O a ouvert alors qu'il a des ♥ quelconques. Il a donc l'ouverture. On peut ouvrir en troisième avec une main qui n'a pas l'ouverture pour donner une bonne entame. Ici ce n'est pas pour l'entame que O a dit 1 ♥.

O entame ♥, il n'a donc pas de singleton. Sauf éventuellement à l'atout, croisons les doigts pour que ce ne soit pas le cas!

Commençons par mettre l'A ♥, mettre petit serait vraiment joueur.

La priorité est de faire tomber les atouts. Donc ♠ pour le R qui fait la levée. On connaît l'A ♠ en E, O n'aurait pas eu d'intérêt à ne pas le prendre s'il l'avait eu.

Il reste donc entre 2 et 4 points en E.

Il faut remonter au mort pour rejouer ♠. Le seul moyen est de remonter à ♦.

Donc ♦ pour le 10 d'O et le R.

Pourquoi le R?

Il est peu probable qu'E ait l'A ♦. Il faudrait qu'il ait exactement 8 points et que ce soit spécifiquement l'A ♦.

Il pourrait avoir six: A ♠+1D (3 cas) ou A ♠+2V (1 cas)

Il pourrait avoir 7: A ♠+1D+1V (6 cas)

Il pourrait avoir 8: A ♠+1D+2V (3 cas) ou A ♠+2D (3 cas) ou A ♠+A ♣ ou A ♠+A ♦

Soit un cas sur 18.

Le R fait la levée, et on rejoue ♠.

Qu'E plonge ou pas, on arrivera à faire 4 ♠+2 ♥+2 ♦.

2 ♠ =

Rejouer le R ♥ avant de rejouer ♠ nous met en danger. Si le camp adverse rejoue ♥ à chaque fois, on va être raccourci avant d'avoir affranchi notre ♦. Le fait d'avoir le 10 ♣ empêche le camp adverse d'encaisser 3 ♣.

**Donne 31**  
 Sud donneur  
 N-S Vulnérable

♠ V 9  
 ♥ A 9 6  
 ♦ 10 3  
 ♣ V 9 8 6 5 4

♠ R 8 7 6 5 3  
 ♥ 7 2  
 ♦ R 8 6  
 ♣ R 2



♠ 10  
 ♥ D 3  
 ♦ A D V 7 4 2  
 ♣ A D 10 7

	♣	♦	♥	♠	N
N	-	-	3	-	-
S	-	-	3	-	-
E	1	4	-	2	-
O	1	4	-	2	-

♠ A D 4 2  
 ♥ R V 10 8 5 4  
 ♦ 9 5  
 ♣ 3



**Donne 32**  
 Ouest donneur  
 E-O Vulnérable

♠ 4 3 2  
 ♥ A R 8 7 5  
 ♦ R D 8  
 ♣ R 5

♠ A V 10 8 6  
 ♥ V 10 9  
 ♦ 7 6 5 2  
 ♣ V

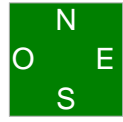

♠ —  
 ♥ 6 4 2  
 ♦ A V 9 3  
 ♣ A D 10 9 6 2

	♣	♦	♥	♠	N
N	-	-	1	1	1
S	-	-	1	-	-
E	1	2	-	-	-
O	1	2	-	-	-

♠ R D 9 7 5  
 ♥ D 3  
 ♦ 10 4  
 ♣ 8 7 4 3

**Donne 33**

Nord donneur

Personne Vulnérable

♠ D 10 9 2  
♥ D 4 3  
♦ 9 5  
♣ R 6 3 2

	♣	♦	♥	♠	N
N	-	2	1	-	-
S	-	2	1	-	-
E	-	-	-	1	-
O	-	-	-	1	-

♠ A R 8 3  
♥ 8 6 5  
♦ R V 8 2  
♣ 5 4



♠ V 7 5 4  
♥ R 10 9  
♦ A 7 6  
♣ A V 8

♠ 6  
♥ A V 7 2  
♦ D 10 4 3  
♣ D 10 9 7

**Donne 34**  
 Est donneur  
 N-S Vulnérable

♠ A 8 4  
 ♥ V 9 5 4  
 ♦ 8 6 4  
 ♣ A D 10

	♣	♦	♥	♠	
N	2	-	-	2	-
S	2	-	-	2	-
E	-	3	1	-	3
O	-	3	1	-	3

♠ D 7 2  
 ♥ A D 7  
 ♦ V 3 2  
 ♣ V 9 8 3



♠ 9 5  
 ♥ 10 8 3  
 ♦ A R D 10 9 5  
 ♣ 5 4

♠ R V 10 6 3  
 ♥ R 6 2  
 ♦ 7  
 ♣ R 7 6 2

**Donne 35**  
 Sud donneur  
 E-O Vulnérable

♠ A V 10 4 2	♠ R D 8 7										
♥ 8	♥ R V 10 7 3 2										
♦ R 7 5 4	♦ D 6										
♣ A D 2	♣ 7										
		<table border="1" style="background-color: #008000; color: white; width: 40px; height: 40px; margin: 0 auto;"> <tr><td></td><td>N</td><td></td></tr> <tr><td>O</td><td></td><td>E</td></tr> <tr><td></td><td>S</td><td></td></tr> </table>		N		O		E		S	
	N										
O		E									
	S										
		♠ 9 3									
		♥ D 9 6									
		♦ A 10 9 3 2									
		♣ V 8 3									
	♠ 6 5										
	♥ A 5 4										
	♦ V 8										
	♣ R 10 9 6 5 4										

	♣	♦	♥	♠	N
N	1	-	2	-	-
S	1	-	2	-	-
E	-	5	-	2	2
O	-	5	-	2	1

**Donne 36**  
 Ouest donneur  
 Tous Vulnérable

♠ R 6 3  
 ♥ 3  
 ♦ D V 5  
 ♣ D 10 9 8 6 5

♠ D 10  
 ♥ A R D V 9 6 2  
 ♦ R 8  
 ♣ R 4



♠ 8 7 4 2  
 ♥ 10 8 4  
 ♦ A 7 3  
 ♣ A V 7

	♣	♦	♥	♠	N
N	-	1	-	-	-
S	-	1	-	-	-
E	1	-	5	1	3
O	1	-	5	1	3

♠ A V 9 5  
 ♥ 7 5  
 ♦ 10 9 6 4 2  
 ♣ 3 2